

# دليل الاستخدام لإنفرترات الضخ الكهروضوئي





## إجراء التوصيلات الكهربائية لإنفرتتر VFD500-PV :

من أجل توصيل الإنفرتتر، اتبع مخطط التوصيلات الموضحة في الأشكال التالية و التي تختلف بحسب استطاعة وحجم الإنفرتتر مع ملاحظة ما يلي :

المرابط	الشرح
R, S, T	مرابط الدخول المتناوب لتوصيل منبع ثلاثي الأطوار لتغذية الإنفرتتر (مولدة أو شبكة عامة)
U, V, W	مرابط خرج الإنفرتتر المتناوب لتوصيل المحرك ثلاثي الأطوار
+, -	مرابط المدخل السالب والموجب لممر الجهد المستمر الداخلي والذي من الممكن وصله لوحدة كبح خارجية أو ممر جهد مستمر خارجي مشترك
+ , PB	مرابط مقاومة الكبح الخارجية عند استخدام وحدة الكبح الداخلية
⊕	مرابط التأريض
EMC, VDR	برغي اختيار مكثفات وفاريسيتورات الحماية (في الإنفرتترات حجم A حتى C البرغي موجود على الجانب الأيسر)

جدول توضيح الدلالات والرموز عند المرابط الرئيسية

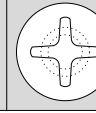
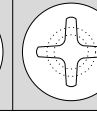
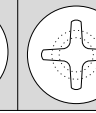
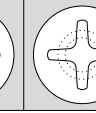
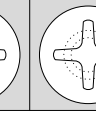
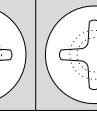
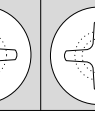
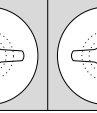
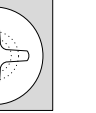
- مدخل الطاقة الكهروضوئية القادم من مصفوفة الألواح يتم توصيله إلى المرابط + و - , ويجب الانتباه إلى عدم عكس القطبية عند التوصيل تلافياً للأعطال.
- تأكد من ملائمة جهد وتردد المولدة أو الشبكة العامة للكهرباء لمواصفات الدخول المتناوب للإنفرتتر قبل التوصيل مع المرابط R/S/T
- في حال الدخول احادي الطور يتم توصيل اثنين فقط من مرابط الدخول المتناوب R/T أو R/S أو T/S

										
	+	PB	-	R	S	T	U	V	W	
	DC-LINK			POWER			MOTOR			

الشكل 1 – مرابط الإنفرتتر ذات الأحجام A حتى C والتي تتراوح استطاعتها من 0.75Kw حتى 15KW

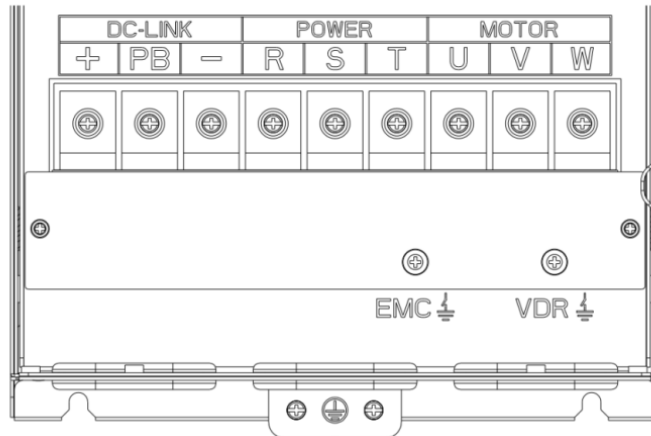

1

الشكل 2- مرابط الإنفرتتر ذات الأحجام D والتي تتراوح استطاعتها من 18.5Kw حتى 22KW

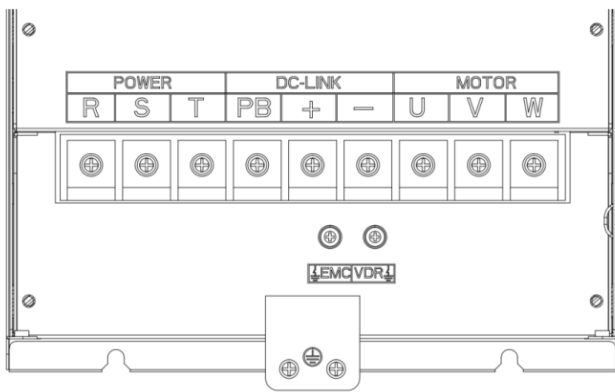

3

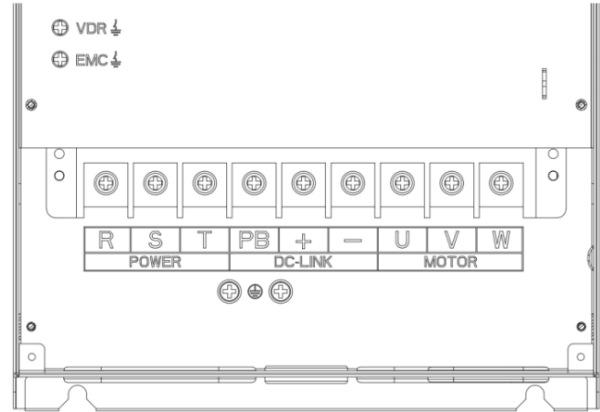

4

الشكل 3 - مرابط الانفرتر ذات الحجم E والتي تتراوح استطاعتها من 30Kw حتى 37KW  
الشكل 4 - مرابط الانفرتر ذات الحجم F حتى G والتي تتراوح استطاعتها من 45Kw حتى 90KW

### إجراء التوصيلات الكهربائية للإنفرتر VFD500M-PV :

من أجل توصيل الانفرتر، اتبع مخطط التوصيلات الموضحة في الأشكال التالية و التي تختلف بحسب استطاعة وحجم الانفرتر مع ملاحظة ما يلي :

المرابط	الشرح
L1, L2, L3	مرابط الدخل المتناوب لتوصيل منبع ثلاثي الأطوار لتغذية الانفرتر (مولدة أو شبكة عامة)
U, V, W	مرابط خرج الانفرتر المتناوب لتوصيل المحرك ثلاثي الأطوار
+, PB	مرابط مقاومة الكبح الخارجية عند استخدام وحدة الكبح الداخلية
⊕	مرابط التاريز
EMC, VDR	برغي اختيار مكثفات وفاريسنورات الحماية (في الانفرترات حجم A حتى C البرغي موجود على الجانب الأيسر)

جدول توضيح الدلالات والرموز عند المرابط الرئيسية

- مدخل الطاقة الكهروضوئية القادم من مصفوفة الألواح يتم توصيله إلى مرابطين فقط من المرابط L1/L2/L3
- تأكد من ملائمة جهد وتردد المولدة او الشبكة العامة للكهرباء لمواصفات الدخل المتناوب للانفرتر قبل التوصيل
- في حال الدخل احادي الطور يتم توصيل اثنين فقط من مرابط الدخل المتناوب L1/L2/L3

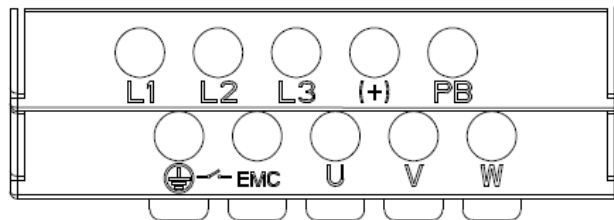

## المواصفات الكهربائية

	220V	380V
جهد الدخل الأعظمي	450V	810V
مجال الدخل المستمر	150~450VDC	300~810VDC
مجال الدخل المستمر الاسمي	260V-400V	400V-650V
نقطة العمل الأفضل للعمل	330V	550V
مردود الملاحقة الشمسية MPPT	>99%	
جهد الخرج الاسمي	1/3-phase 220VAC	3-phase 380-480VAC
مجال تردد الخرج	50/60Hz	
المردود الاعظمي للجهاز	99%	
درجة الحرارة للوسط المحيط (حالة العمل)	-10°C .... 50°C يتم تعويض نقص الاستطاعة في حال درجة حرارة الوسط المحيط أعلى من 40 °C	
طريقة التبريد	تبريد بالهواء + مراوح	
درجة الحماية من الخارج للداخل	IP20/IP21	
ارتفاع مكان العمل عن سطح البحر	أقل من 1000 كتر عن سطح البحر / تعويض نقص الاستطاعة 1% لكل 100 متر إضافية	
مطابقة المواصفات العالمية	CE/ROHS	

### ملاحظات تصميمية هامة:

عند تصميم واختيار مكونات النظام الكهروضوئي من الأفضل أن تكون استطاعة الألواح الكهروضوئية أكبر من استطاعة المضخة المستثمرة بمقدار 1.3 حتى 1.4 مرة لتعويض ضياعات النظام الكهروضوئي المستخدم أكبر من استطاعة المضخة مباشرة. كما انه من المنصوح به أن تكون استطاعة الانفرتر أكبر من استطاعة المضخة وأن يتم تركيب مفاعلة تعويض تحريضية بين الانفرتر والمحرك عندما تكون المسافة بينهما أكبر من 100 متر وذلك لتخفيف اثر التوافقيات على المحرك وتخفيف الأثر السعوي لكابلات التوصيل

عند اختيار عدد الألواح الموصولة على التسلسل، من الأفضل تحقيق جهد عمل **Vmp** للسلسلة قريب من 530 فولت مستمر (حالة الصيف) عند العمل مع محركات 380 فولت متناوب / أو 305 فولت مستمر (حالة الصيف) عند العمل مع محركات بجهد عمل 220 فولت.

وبكلا الحالتين يجب عدم تجاوز جهد الدارة المفتوحة للسلسلة **Voc** الجهد الأعظمي للدخل المستمر وذلك بعد مراعاة درجات الحرارة في فصل الشتاء.

## جدول استطاعات الانفرترات واستطاعات التحميل و المواصفات الفنية

إن جدول المواصفات التالي خاص بتحميل ومواصفات الانفرتر **VFD500-PV** عند تشغيل المحركات التحريضية رباعية الأقطاب عند جهد العمل الاسمي مع إمكانية التحميل الزائد 150% من تيار الخرج الاسمي لمدة دقيقة واحدة.

ثلاثي الأطوار 380 فولت متناوب			
طراز المحرك	التيار الدخل المستمر الأعلى المسموح به A	تيار الخرج المتناوب الاسمي A	أعلى استطاعة المضخة المنصوح بها (kW)
VFD500M-40T00150-PV	6.1	3.7	1.5
VFD500M-40T00220-PV	7.1	5	2.2
VFD500M-40T00400-PV	16.5	9.4	4
VFD500M-40T00550-PV	23.9	13	5.5
VFD500M-40T00750-PV	30.6	17	7.5
VFD500-40T00150-PV	6.1	3.7	1.5
VFD500-40T00220-PV	7.1	5	2.2
VFD500-40T00400-PV	16.5	9.4	4
VFD500-40T00550-PV	23.9	13	5.5
VFD500-40T00750-PV	30.6	17	7.5
VFD50040T01100-PV	39.2	25	11
VFD500-40T01500-PV	49.0	32	15
VFD500-40T01850-PV	57	37	18.5
VFD500-40T02200-PV	69	45	22
VFD500-40T03000-PV	91	60	30
VFD500-40T03700-PV	114	75	37
VFD500-40T04500-PV	146	90	45
VFD500-40T05500-PV	190	112	55
VFD500-40T07500-PV	237	152	75
VFD500-40T09000-PV	273	176	90
VFD500-40T11000-PV	319	210	110
VFD500-40T13200-PV	389	253	132
أحادي أو ثلاثي الأطوار بجهد عمل اسمي 220 فولت متناوب			
VFD500-20T00075-PV	6.7	4.5	0.75
VFD500-20T00150-PV	9.9	7	1.5
VFD500-20T00220-PV	14.1	10.6	2.2
VFD500-20T00400-PV	22.6	17	4
VFD500M-20T00150-PV	9.9	7	1.5
VFD500M-20T00220-PV	14.1	10.6	2.2

**الملاحظة 1:** إن التيارات الواردة في الجدول السابق من أجل جهد خرج 380 فولت متناوب يجب أن يتم إعادة تقييمها وحسابها وفقاً لاستطاعة المحرك عند التشغيل بجهد 400 أو 415 أو 440 فولت.

**الملاحظة 2:** عندما يكون جهد الخروج 220 فولت، فإن التيارات الواردة هي القيم الاسمية

## مخطط التوصيل لنظام الضخ ثلاثي الاطوار 110 / 220 / 380

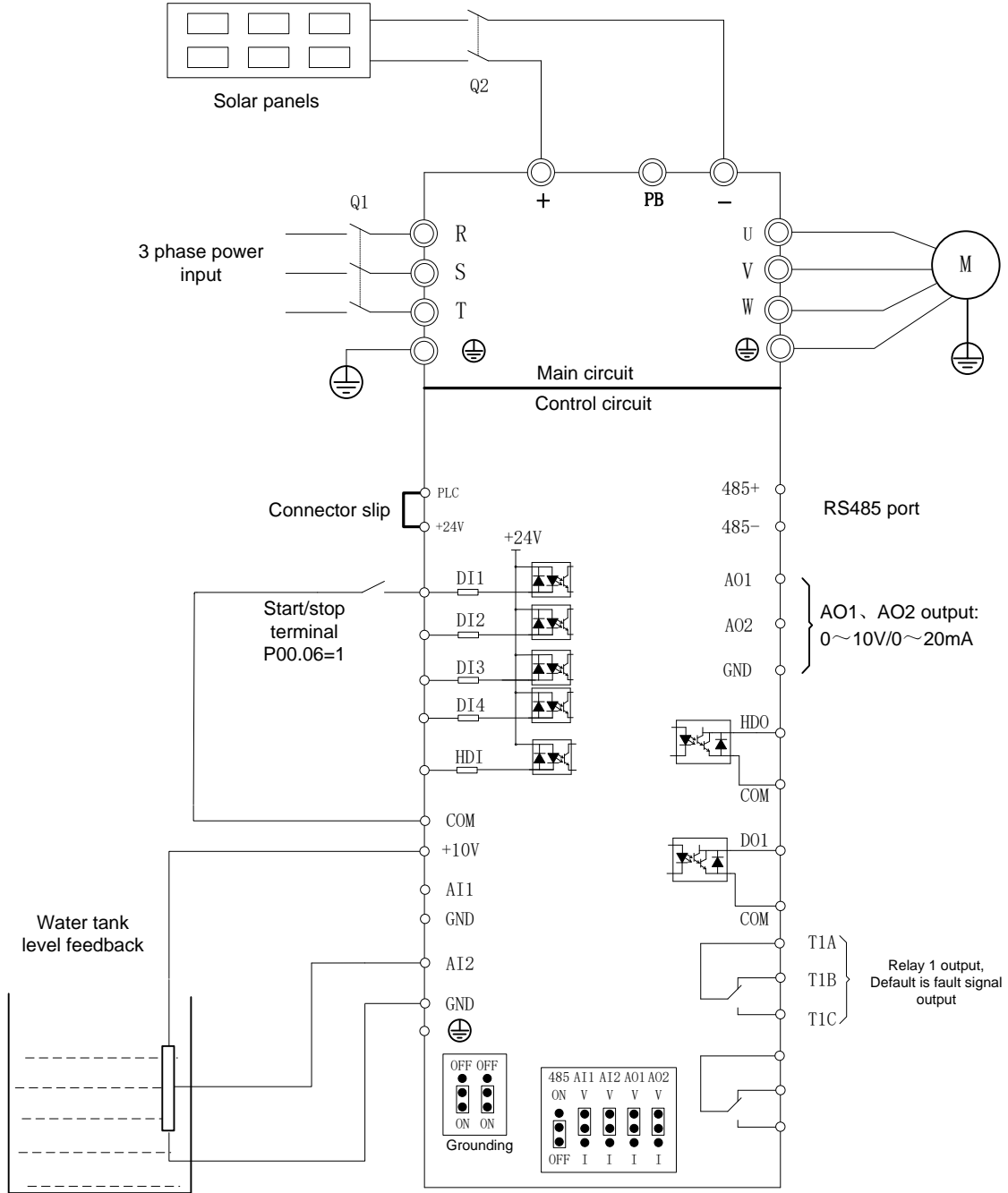

مخطط التوصيل للانفرتر VFD500-PV لمضخة ثلاثية الاطوار

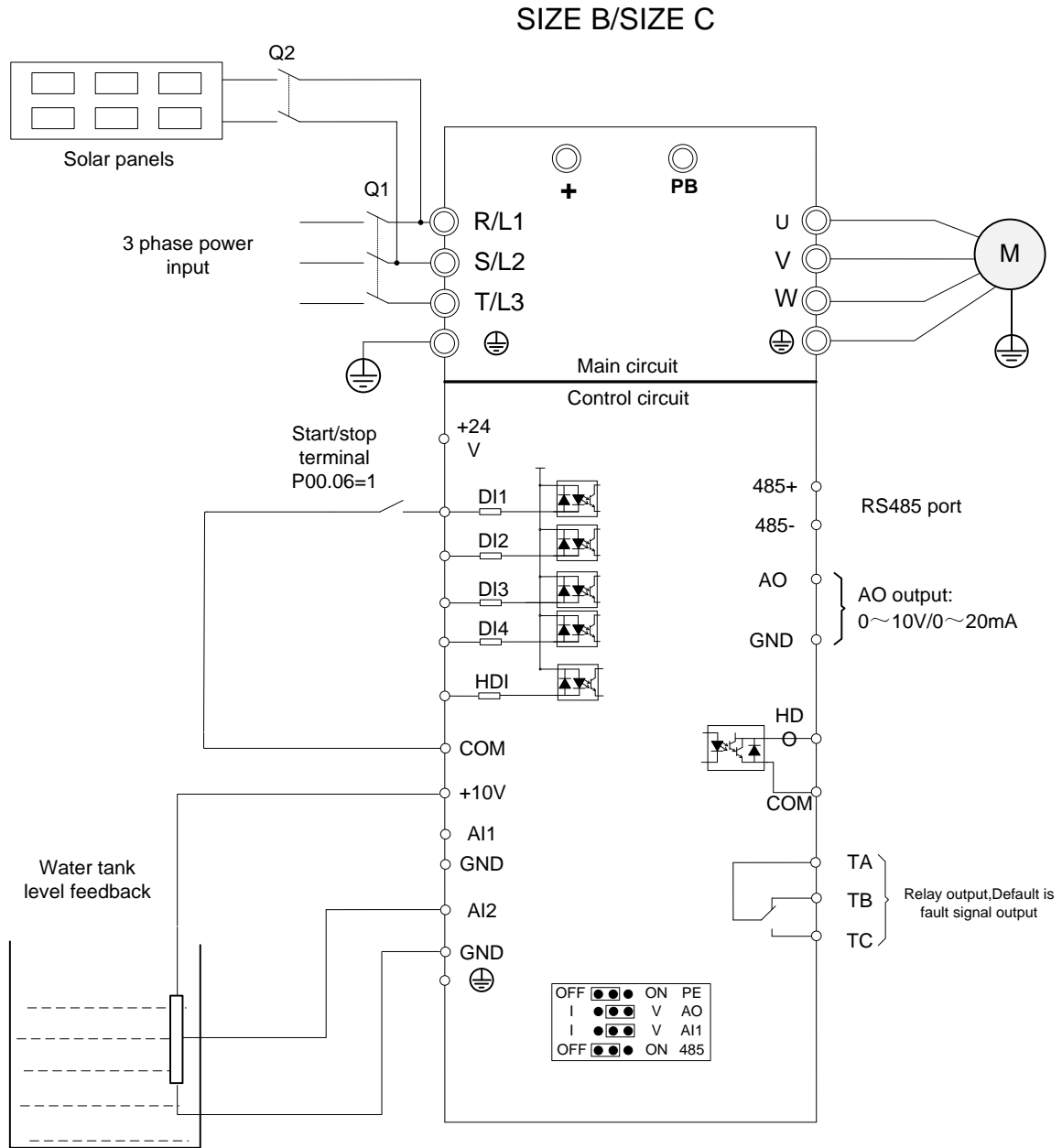

مخطط التوصيل للانفرتر **VFD500M-PV** لمضخة ثلاثية الاطوار

#### ملاحظات هامة:

- 1: يجب الانتباه عند توصيل مصفوفة الألواح الكهروضوئية إلى الدخل المستمر (+ -) للانفرتر طراز **VFD500M-PV** لأن عكس القطبية من الممكن أن تؤدي لعطب التجهيزات كما يمكن وصل مداخل الطاقة الكهروضوئية إلى قطبين من المداخل **R/S/T**. أما في حال توصيل الموديل **VFD500M-PV** فيتم ذلك من خلال توصيل مربطين من المرابط **L1/L2/L3**.
- 2: من المنصوح استخدام أسلاك ذات طبقة تحجيب وأسلاك متصالبة مجدولة لمداخل التحكم.
- 3: لا تستخدم قاطع بين الانفرتر والمحرك للتحكم بتشغيل وإطفاء المحرك.
- 4: عند تجاوز مسافة التوصيل بين المحرك والانفرتر مسافة 100 متر، ينصح بتركيب مفاعلة تعويض تحريضية باستطاعة وممانعة مناسبة للحمل.

## مخطط التوصيل لنظام الضخ أحادي الأطوار 220 فولت متناوب

1- طريقة توصيل محرك أحادي الطور غير متوافق (دون استخدام مكثف إقلاع) :  
 يتم توصيل المشترك بين ملفي الإقلاع والعمل إلى المربط **U** , نهاية ملف الإقلاع يتم وصله إلى المربط **V** أما نهاية ملف العمل يتم وصله مع المربط **W** .  
 إذا كان اتجاه دوران المحرك غير صحيح , فيتم تصحيح ذلك من خلال التبديل بين نقاط الوصل **V** و **W** أو من خلال تعديل البارامتر **P22.13=1** .

البارامترات الخاصة بضبط الإعدادات في هذه الحالة :

**P11.01=1** (اختيار نوع المحرك أحادي الطور تشغيل دون مكثف)

**P00.11=31** (في حال التردد 50 هرتز ) أو **P00.11=32** (محرك 60 هرتز)

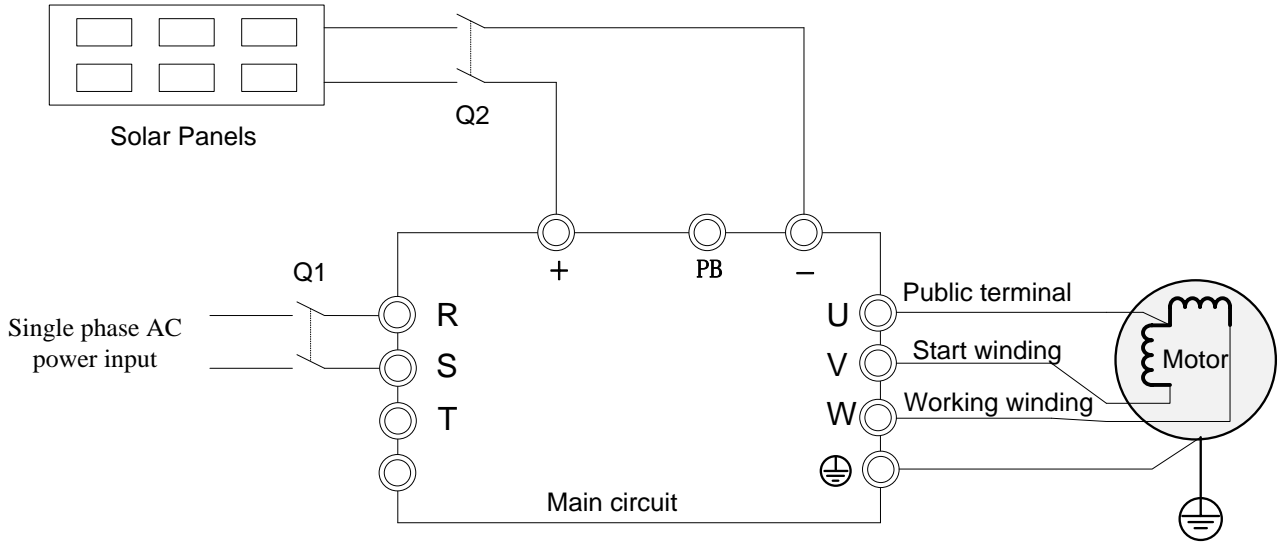

مخطط التوصيل للانفرترات VFD500-PV من اجل قيادة محرك أحادي الطور دون استخدام مكثف اقلاع

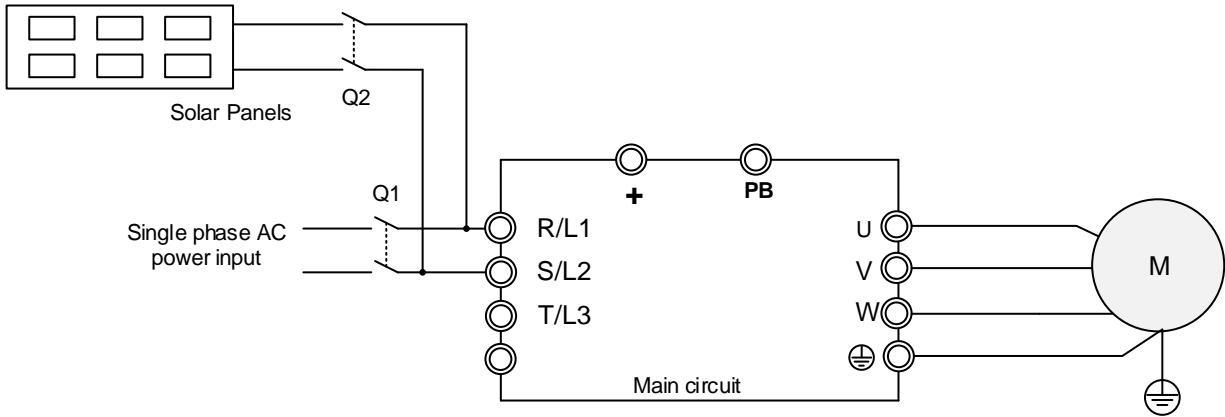

مخطط التوصيل للانفرترات VFD500M-PV من اجل قيادة محرك أحادي الطور دون استخدام مكثف اقلاع

- 2- طريقة توصيل محرك احادي الطور غير متواقت (مع استخدام مكثف إقلاع) :  
 يتم توصيل المربطين **U / W** كمصدر طاقة لكثلة المحرك وفق ما هو موضح بالشكل التالي  
 يتم ضبط البارامتر **P23.15=0** (عدم تفعيل حماية انقطاع تغذية من أحد الأطوار)  
 يتم ضبط **P00.11=21** ( في حال التردد 50 هرتز ) أو **P00.11=22** (محرك 60 هرتز)

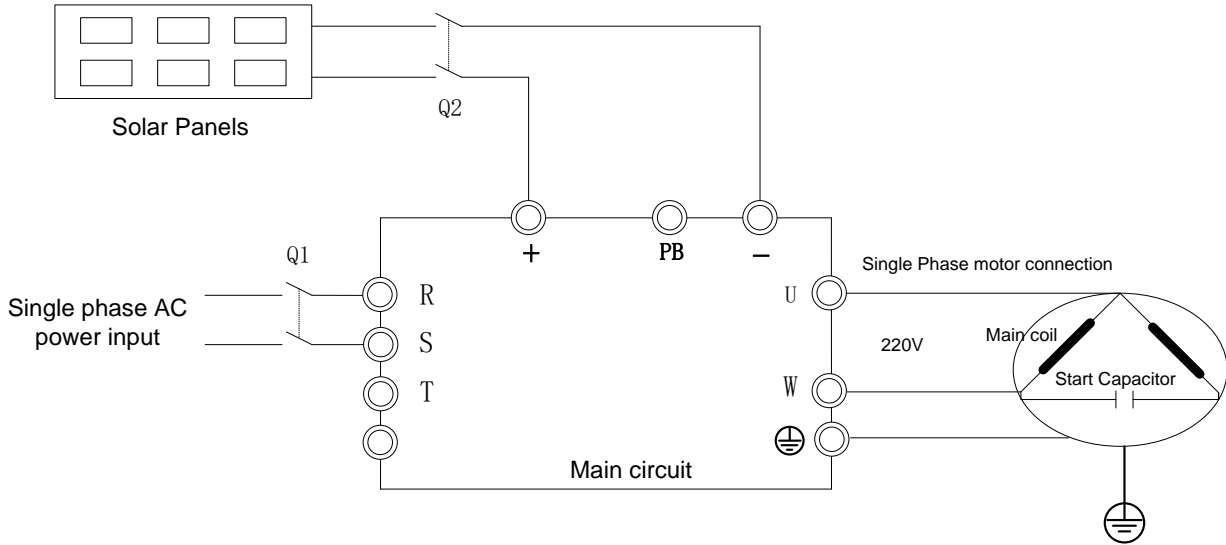

مخطط التوصيل للانفرترات **VFD500-PV** من اجل قيادة محرك احادي الطور مع استخدام مكثف اقلع

#### ملاحظات تشغيلية:

قبل توصيل المحرك ثلاثي الأطوار، قم بفحص الأسلاك الثلاثة لتحدي أطراف الملفات من خلال استخدام مقياس مقاومة.  
 حيث أن المقاومة الأكبر هي تعني أنه السلكين المفحوصين هما نهائيي الملفين والتي سيتم وصل المكثف ( **150UF/250V** )  
 إليهما أما السلك المتبقي هو النقطة المشتركة التي سيتم وصلها لأحد مرابط خرج الانفرتر.  
 عند الفحص بين النقطة المشتركة والنهائيتين، القيمة الأكبر هي نهاية ملف الإقلاع والمقاومة الأقل هي نهاية ملف العمل التي  
 سيتم وصلها مع أحد مخارج الانفرتر.



## مخطط التوصيل لنظام موازر (شبكة كهربائية – طاقة كهروضوئية)

من الضروري إضافة موحّدات (ديودات) لضمان حماية الألواح من التيار الراجع وعكس القطبية في حالات التعطيم أو اختلاف مواصفات منبع الجهد المتناوب كما هو موضح في المخطط. ويجب الانتباه إلى اختيار الموحّدات بما يتوافق مع الجهود والتيارات الاسمية بما في ذلك حسن اختيار أسطح المبددات الحرارية الموصولة مع جسم الموحّدات

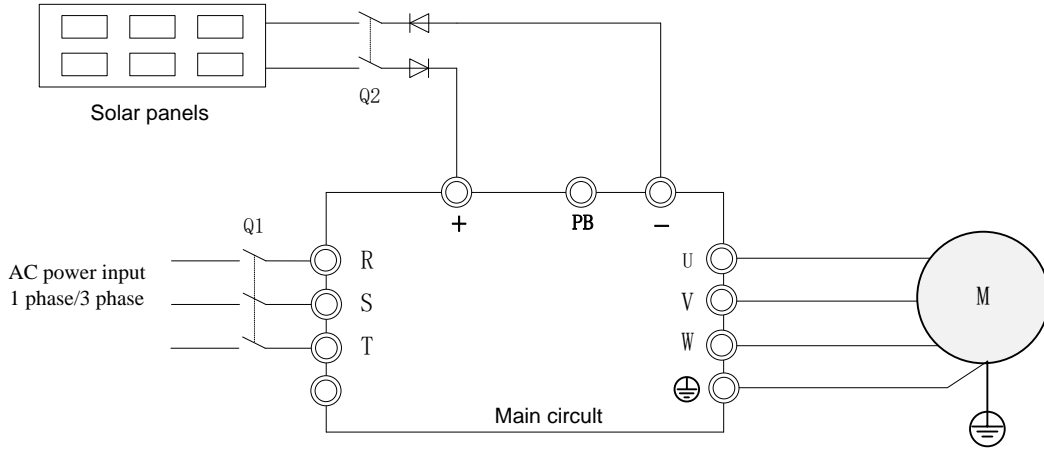

مخطط التوصيل للانفرترات **VFD500-PV** من اجل التشغيل من مصدري الطاقة الشمسية والكهربائية بنفس الوقت

## مخطط مرابط التحكم

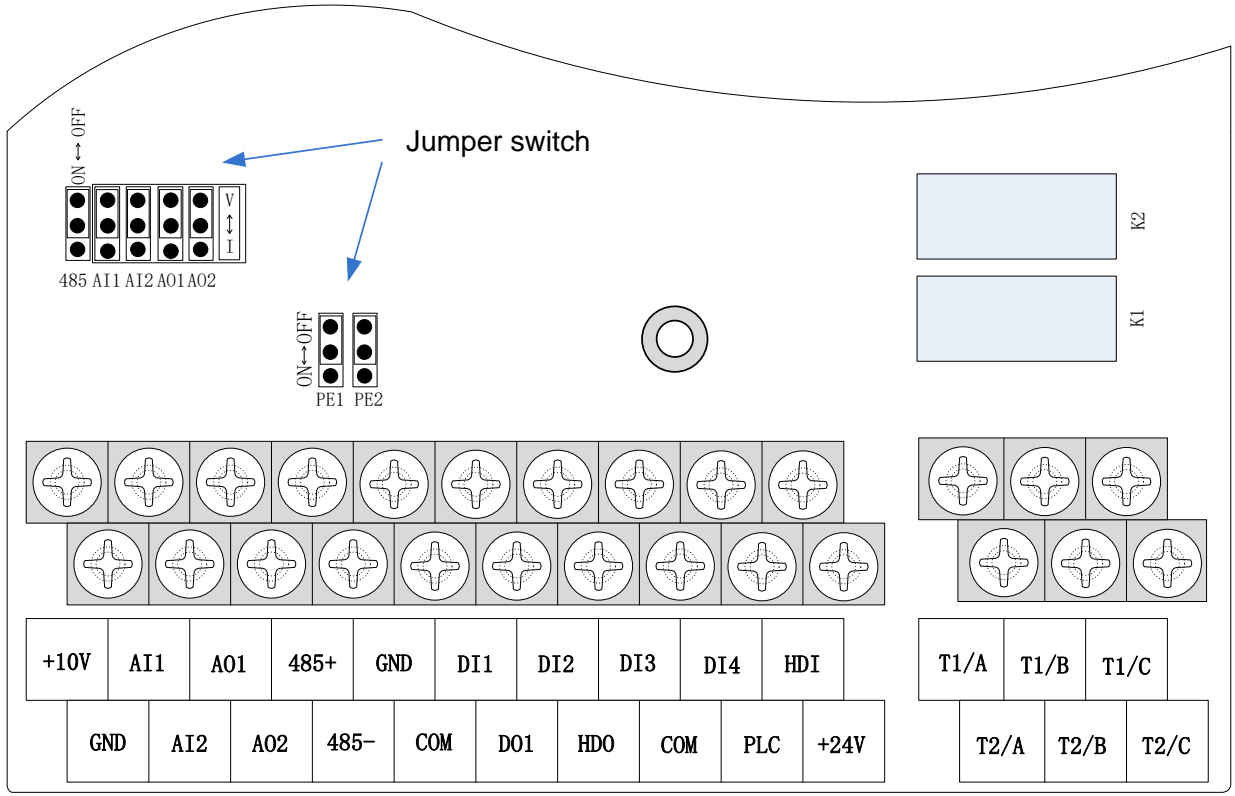

مخطط مرابط التحكم للإنفرتر VFD500-PV

نوع المرابط	رمز المرابط	اسم المرابط	توصيف وظيفة المرابط
مداخل الجهد التشابهي	+10V	مدخل الجهد	10.10V±1% تيار الخرج الأعظمي 10 ميلي أمبير ويمكن الاستفادة منها لتزويد مقاومة عيار أو مقسم جهد خارجي ذات مجال 1 كيلو أوم حتى 51 كيلو أوم
	GND	أرضي المدخل التشابهي	معزول داخلياً عن COM
	AI1	المدخل التشابهي الأول	مجال جهد الدخل : 0 حتى 10 فولت مستمر : ممانعة الدخل 22 كيلو أوم
			مجال تيار الدخل : 0 حتى 20 ميلي أمبير : ممانعة الدخل 500 أوم من خلال الجمبر AI1 يمكن التبديل هذا المدخل من 10~0 فولت إلى 20~0 ميلي أمبير (وضعية الجمبر الأساسية مدخل جهد)
	AI2	المدخل التشابهي الثاني	مجال جهد الدخل : 0 حتى 10 فولت مستمر : ممانعة الدخل 22 كيلو أوم
			مجال تيار الدخل : 0 حتى 20 ميلي أمبير : ممانعة الدخل 500 أوم من خلال الجمبر AI2 يمكن التبديل هذا المدخل من 10~0 فولت إلى 20~0 ميلي أمبير (وضعية الجمبر الأساسية مدخل جهد)
المخارج التشابهي	AO1	مخرج تشابهي أول	جهد الخرج تشابهي 0 ~ 10 فولت / ممانعة الدخل ≤ 10 كيلو أوم
			تيار الخرج التشابهي : 0 ~ 20 ميلي أمبير : ممانعة ( 200 ~ 500 ) أوم من خلال الجمبر AO1 يمكن التبديل هذا المدخل من 10~0 فولت إلى 20~0 ميلي أمبير (وضعية الجمبر الأساسية مخرج جهد)
	AO2	مخرج تشابهي ثاني	جهد الخرج تشابهي 0 ~ 10 فولت / ممانعة الدخل ≤ 10 كيلو أوم

نوع المربط	رمز المربط	اسم المربط	توصيف وظيفة المربط
			تيار الخرج التشابهي : 0 ~ 20 ميلي أمبير : ممانعة ( 200 ~ 500 ) أوم من خلال الجمبر AO2 يمكن التبديل هذا المدخل من 0~10 فولت إلى 0~20 ميلي أمبير(وضعية الجمبر الأساسية مخرج جهد)
			GND
المدخل الرقمية	+24V	منبع +24V	قيمة الجهد : $24V \pm 10\%$ - معزول داخلياً عن GND تيار الخرج الأعظمي : 200mA هذا المنبع يستخدم بشكل أساسي كمنبع جهد 24 فولت لتغذية المداخل والمخارج الرقمية أو تغذية الحساسات الخارجية
			PLC
	COM	الأرضي للمنبع +24V	معزول داخلياً عن GND
	DI1~DI4	المدخل الرقمية 14 ... 1	معزولة ضوئياً وتتقبل دخل ثنائي الاتجاه مجال تردد إشارة الدخل 0~200Hz مجال الدخل : 10V~30V
			مخرج معزول ضوئياً مستوى جهد الخرج 0V~24V تيار الخرج الأقصى 0mA ~50mA
مخارج رقمية	DO1	مخرج رقمي Open Collector	مخرج معزول ضوئياً مستوى جهد الخرج 0V~24V تيار الخرج الأقصى 0mA ~50mA
مخرج تماس ريليه 1	TA/TB/TC	مخرج ريلية	T1A-T1B: تماس مغلق T1A-T1C: تماس مفتوح القيم الاسمية لنقطة الوصل AC 250V, 3A; DC 30V, 1A
			T2A-T2B: تماس مغلق T2A-T2C: تماس مفتوح القيم الاسمية لنقطة الوصل AC 250V, 3A; DC 30V, 1A
مخرج تماس ريليه 2 (خيارى)	T2A/T2BT2C	مخرج ريليه	معدل نقل البيانات : 1200/2400/4800/9600/19200/38400/57600/115200bps
			485+

## التشغيل وضبط الإعدادات الأولية لانفرتز الضخ الكهروضوئي:

### الخطوة الأولى : ضبط بارامترات المحرك والتشغيل



- قم أولاً بالتأكد من توصيل المحرك و الألواح بصورة جيدة وفق طريقة التوصيل المبينة سابقاً
- في حال كانت استطاعة المضخة مطابقة لاستطاعة الانفرتز فلا حاجة للقيام بأي تعديلات وقم بتشغيلها مباشرة
- في حال كان هناك ضرورة للتعديل , قم بضبط البارامترات التالية:

#### **P11.02 – P11.06 لضبط استطاعة المحرك و سرعة المحرك الاسمية**

في حال كان هناك حاجة للحماية من العمل على فراغ (حماية العمل الجاف للمضخة) , قم بقياس تيار الحمل على فراغ واضبطه. في حال كان المحرك من النوع التحريضي المتواقت ذو المغناطيس الدائم , يجب ضبط البرامتر **P11.00=1** و ضبط البارامتر **P11.02 , P11.03 , P11.04 , P11.05 , P11.06** حيث لأنه من الواجب ضبط عدد دورات المحرك ومن ثم ضبط تردد عمل المحرك والاستطاعة و الجهد. من ثم **P11.10=1** من أجل **Static Auto tune** من ثم **P11.10=1** من أجل

#### **. Static Auto Tune**

بالنسبة للعيار الأوتوماتيكي لتيار العمل على فراغ ( العمل على جفاف) يجب اتباع الخطوات التالية:

قم بإلغاء ميزة متابعة نقطة الاستطاعة العظمى في البارامتر **P47.00=0** من ثم قم بتشغيل المضخة (وهي في الماء) حتى يصل التردد إلى قيمة تتراوح بين 30 و 40 هرتز ويستقر التردد على قيمة ثابتة , من ثم قم باختيار البارامتر **P24.13** وادخل إليه ثم اضغط بشكل مستمر وبنفس اللحظة كلاً من  ولمدة  2 ثانية وبالتالي سيتم إدخال قيمة تيار العمل على فراغ تلقائياً في البارامتر **P24.13** ولا ضرورة لإخراج المضخة من البئر أو الماء من أجل هذا العيار.

### الخطوة الثانية : ضبط بارامترات التشغيل الخاصة بالضخ الشمسي (مجموعة البارامترات P47 )

#### الخطوة الثالثة التشغيل ومراقبة غزارة الضخ :

في حال وصول التردد إلى قيمة أعلى من 40 هرتز وكانت الغزارة معدومة أو قليلة بشكل ملحوظ فيجب إطفاء النظام وعكس توصيل سلكين من أسلاك تغذية المحرك.

#### أسئلة فنية شائعة و طريقة حلها :

- كيف يمكن تفعيل التشغيل التلقائي صباحاً  
إن هذا الخيار مفعل بصورة تلقائية أما إذا كانت هناك رغبة لتشغيله من مكان آخر فمن الممكن وصل مفتاح تشغيل للمدخل **COM + DI1** و ضبط البارامتر **P00.06=1** وبالتالي ستعمل المضخة عند إغلاق مفتاح التشغيل و تقف عن العمل عند فتحه.

- كيف يمكن تفعيل إيقاف الضخ في حال امتلاء الخزان أو المسبح:  
إذا كان حساس امتلاء الخزان أو البركة من النوع الرقمي (مفتاح أو تماس ) قم بتوصيل طرفي الحساس إلى **DI1** و **Com** و قم بتفعيل البارامتر **P00.06=1**.

- كيفية استخدام حساس النيفو (الإلكترونيات) للحماية من العمل على فراغ  
من أجل الحماية من العمل على فراغ يجب ضبط البارامتر **P24.12=1** و **P24.13=30~40%** و **P24.14** وقت السماحية للعمل على فراغ و **P23.21** لتحديد طريقة التوقف (وضعية المعمل إيقاف حر).  
في حالة استخدام حساس إلكتروني , قم بتوصيله إلى **A12** و **10V** و **GND** واضبط البارامتر **P41.00=23** و ضبط البارامترات من **P41.03** حتى **P41.06** لتحديد الحساسية وزمن الإنتظار (العروة الزمنية).

- كيف يتم ضبط التردد الأدنى للعمل (تحديد مستوى الإشعاع الأدنى المقبول لتشغيل النظام):  
اضبط البارامترات **P47.05=30 Hz** و **P47.06** لتحديد الزمن

- كيف يتم رفع الحد الأعلى للتردد من أجل محركات الـ 60 هرتز

الطريقة الأولى للضبط هي عن طريق البارامتر **P01.06** و **P01.08** و **P11.05** يتم ضبطها جميعاً على قيمة 60 هرتز في حال كان المحرك أحادي الطور مع مكثف قم بضبط البارامتر **P00.11=22**.  
في حال كان المحرك أحادي الطور بإقلاع دون مكثف قم بضبط البارامتر **P00.11=32**.

- هل يجب ضبط العديد من البارامترات  
لا حاجة لضبط العديد من البارامترات , فالانفرتر فيه ميزة الذكاء الصناعي والذي يدعم التعليم الذاتي والتكيفي حيث كل ما هنالك أن تضغط على زر تشغيل أو إيقاف أو الانتظار لمدة 600 ثانية ليقوم الجهاز بالعمل تلقائياً.

- كيف يتم تصميم نظام الضخ الكهروضوئي  
أهم النقاط التي يجب مراعاتها عند التصميم هو: اختيار عدد الألواح على التسلسل بحيث يتم تحقيق جهد اسمي **Vmp** قريب من جهد العمل الاسمي للانفرتر (وفق درجات الحرارة صيفا) و أن لا تتجاوز الجهد الأقصى للانفرتر **Voc** من أجل درجات الحرارة شتاءً مع تحقيق  $1.3 \sim 1.4$  من استطاعة المضخة الاسمية.

- كيفية تشغيل المضخة خارج فترة الإشعاع الشمسي  
إن الانفرتر المقدم من شركتنا يدعم وجود مصدر ثاني للطاقة إضافة للألواح والذي قد يكون مولد كهربائي أو الشبكة العامة للكهرباء. وفي حال التشغيل خارج فترة الإشعاع الشمسي من الممكن مراجعة القسم الخاص من مخططات التوصيل مع الانتباه إلى عدم إدخال مصدري طاقة بنفس الوقت إلا في حال تحقيق التوصيلات في نظام المؤازرة.

## شاشة الإظهار ومفاتيح التشغيل:

### تعليمات الاستخدام:

لوحة الاظهار والعمل تتكون من شاشة إظهار 5 خانات مع مؤشرات عمل عدد 7 وأزرار تشغيل عدد 8 وفق ما هو موضح بالشكل التالي



جدول توصيف وظائف لوحة الإظهار والعمل

No.	العنصر	التسمية	الوظيفة
1		خروج	الخروج إلى القائمة
2		التأكيد والإدخال	من أجل الدخول للقائمة من أجل تأكيد القيمة المدخلة وحفظها في ذاكرة EEPROM
3		زيادة القيمة (أعلى)	زيادة الرقم الظاهر بمقدار 1 الانتقال للبرمجيات الفرعية التالية الانتقال بين شاشات الاظهار عند نمط إظهار النتائج
4		إنقاص القيمة (أسفل)	انقاص الرقم بمقدار 1 الانتقال للبرمجيات الفرعية السابقة
5		متعدد الوظائف	تنفيذ التابع المحدد بالبارامتر 21.02
6		إزاحة	إزاحة المؤشر الانتقال بين المؤشرات المختلفة الممكن إظهارها على الشاشة الانتقال بين الشاشات الفرعية (يمنة ويسرة)
7		تشغيل	تشغيل الانفرتر عندما يكون التحكم عن طريق لوحة الاظهار والعمل
8		إيقاف/مسح خطأ	<ul style="list-style-type: none"> <li>• للإيقاف في حال كان الانفرتر في حالة عمل (انظر البارامتر 21.03)</li> <li>• في حال مؤشر عطل , يستخدم لإعادة تصفير رسائل الأخطاء</li> </ul>
9		مؤشر قراءة التردد	• للدلالة على ماهية قيمة الإظهار الحالية على شاشة الإظهار
10		مؤشر قراءة التيار	

11		مؤشر قراءة الجهد	
12		مؤشر قراءة سرعة الدوران	في حال إضاءة كلا من التيار والتردد فالقيمة الظاهرة هي عدد دورات المحرك في الدقيقة
13		مؤشر قراءة النسبة المئوية	في حال إضاءة كلا من التيار والجهد فالقيمة الظاهرة هي النسبة المئوية
14		مؤشر العمل	مطفأً : الانفرتر ليس في حالة عمل مضيئاً : الانفرتر في حالة عمل إضاءة متقطعة : الانفرتر في حالة التباطؤ باتجاه التوقف عن العمل
15		مؤشر اتجاه الدوران	يستعمل للدلالة عن المتحولات التي يتم إظهارها وفق البارامتر 27.02 للدلالة عن اتجاه دوران المحرك وهو في حالة عمل (يوجد تردد)
16		مؤشر مصدر التشغيل	مطفأً : المصدر من لوحة الاظهار والعمل مضيئاً : المصدر من أقطاب التحكم متقطع : المصدر من خلال مدخل الاتصال التسلسلية
17		مؤشر العطل	في حال مضيء : مؤشر حالة العطل

### هيكلية الإظهارات والانتقال بين البارامترات:

يمكن تقسيم طبقات الاظهار في جهاز الانفرتر VFD500-PV إلى أربع طبقات يمكن سردها من الأعلى إلى الأسفل كما يلي:

- طبقة إظهار القيم
- طبقة لائحة البرمجة
- طبقة بارامترات البرمجة
- طبقة تعديل واستعراض بارامترات البرمجة

يتم الانتقال بين طبقات البرمجة والبارامترات عن طريق أسهم الزيادة والنقصان 【UP】 . 【DOWN】 والإدخال 【ENTER】

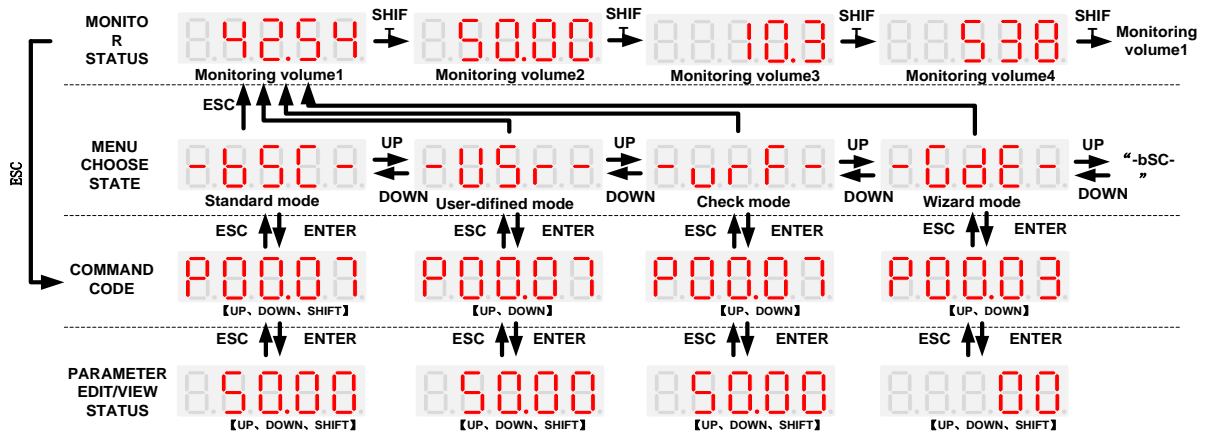

## بارامتر ضبط إعدادات الإظهار P21.00



تقوم لوحة الإظهار بعرض عدة قيم بشكل متتالي تلقائياً كما يمكن الانتقال بين هذه القيم يدوياً عن طريق المفتاح

عندما يكون الانفرتر في حالة توقف عن العمل يكون الاظهار المتتالي وفقاً لما يلي:

00000 ← جهد الدخل المستمر r27.03 ← تردد العمل الاسمي r27.01 ← زمن الانتظار المتبقي قبل بدء العمل  
r47.02 ← 0.00000.

عندما يكون الانفرتر في حالة عمل يكون الاظهار المتتالي وفقاً لما يلي:

00000 ← جهد الدخل المستمر r27.03 ← تردد العمل الحالي r27.00 ← تيار الخرج r27.06 ← استطاعة  
الخرج r16.02 ← 0.00000.

عندما يكون الانفرتر في حالة خطأ عمل يكون الاظهار المتتالي وفقاً لما يلي:

كود الخطأ r25.00 ← جهد الدخل المستمر عند حدوث الخطأ r25.03 ← تردد الخرج عند حدوث الخطأ r25.01  
← تيار الخرج عند حدوث الخطأ r25.02 ← استطاعة الخرج عند حدوث الخطأ r25.16 ← كود الخطأ.

### أنماط إظهار لوائح البارامترات :

عند تطبيق جهد التغذية على الانفرتر يمكن للمستثمر إظهار وتعديل البارامترات الأساسية التي تدرج تحت لائحة بارامترات المستخدم الرئيسية ( User Defined Mode ) والتي بالعادة تكون هي البارامترات الأكثر شيوعاً في استخدامها وتعديلها.

من أجل استعراض او تعديل كامل البارامترات يجب الانتقال إلى لائحة البارامترات الأساسية ( Basic Mode ) ويتم

ذلك من خلال الضغط على المفاتيح أو عندما يكون هناك إظهار لكلمة .

على الشاشة وعند ظهور كلمة تقوم بالضغط على زر الدخول .

### قائمة كود الأخطاء :

يبين الجدول التالي لائحة بأهم كودات الأخطاء المتعلقة بأنظمة الضخ وفي حال ظهور كود غير موجود ضمن الجدول يرجى مراجعة فصل الأخطاء في نهاية دليل الاستخدام.

كود الخطأ	الدلالة
Sleep	خطأ عدم وجود أشعة شمس كافية للعمل (يرجى مراجعة البارامتر P47.05 حتى P47.07)
A.FULL	خطأ امتلاء خزان المياه (يرجى مراجعة البارامتر P47.18 حتى P47.21)
A.PLo	خطأ الحماية من نقص التحميل (يرجى مراجعة البارامتر P47.22 حتى P47.24)
A.oC	خطأ تحميل زائد (يرجى مراجعة البارامتر P47.25 حتى P47.27)
Dry	خطأ العمل على فراغ (يرجى مراجعة البارامتر P24.12 حتى P24.14)

في حال ظهور أحد الأخطاء أعلاه، سيقوم الانفرتر بإيقاف العمل بشكل متباطئ تدريجياً ولن يقوم بالعمل مجدداً إلا في حال زوال السبب المسبب للخطأ.

خلال العطل سيتم إظهار كود العطل بشكل وميض متكرر وبعد ثابنتين سيقوم بعرض بارامترات الإظهار الأخرى بشكل وميض متكرر لمدة 2 ثانية.

في حال زوال الخطأ وتجاوز زمن الانتظار إن وجد، سيقوم الانفرتر بتشغيل المضخة أوتوماتيكياً.



## اهم البارامترات الواجب ضبطها قبل التشغيل

### تفصيلات الرموز:

الرمز "☆" للدلالة على إمكانية تغيير هذه القيمة سواء كان الانفرتر بحالة عمل أو توقف عن العمل.  
الرمز "★" للدلالة على عدم إمكانية تغيير هذه القيمة إذا كان الانفرتر بحالة عمل.  
الرمز "●" للدلالة على أن هذه القيمة لا يمكن تغييرها وإنما قراءتها فقط كسجل أخطاء أو سجل حالة عمل.

رقم البارامتر	الاسم	الوصف	القيمة الافتراضية	الخاصة
<b>47 المجموعة الخاصة بانفرتات الضخ</b>				
P00.03	إعادة الضبط Reset	0 : لا عمل لها 11 : إعادة الضبط وفق قيم المصنع باستثناء بارامترات المحرك 12 : إعادة الضبط وفق قيم المصنع بشكل كامل 13 : تصفير سجل الأعطال	0	★
P00.06	مصدر أوامر التشغيل	0 : من لوحة الإظهار والتشغيل. 1 : من المداخل التحكم 2 : من منفذ الاتصال التسلسلي (الأوامر هي تشغيل / توقف / أمام / خلف / لحظي / إيقاف سريع.... الخ)	0	★
P00.07	إعدادات التردد	حتى التردد الأعظمي ~00.00Hz	50.00Hz	☆
P00.11	نوع المحرك المقاد	01 : الخرج 3 الأطوار 50 هرتز 02 : الخرج ثلاثي الطور 60 هرتز 21 : الخرج أحادي الطور مع مكثف تردد 50 هرتز 22 : الخرج أحادي الطور مع مكثف تردد 60 هرتز 31 : الخرج أحادي الطور دون مكثف تردد 50 هرتز 32 : الخرج أحادي الطور دون مكثف تردد 60 هرتز	00	★
P01.06	التردد الأعظمي	10.00~600.00Hz	50.00Hz	★
P01.08	الحد الأعلى للتردد	ضبط التردد الأعظمي المسموح	50.00Hz	☆
P07.03	تيمر ريلية الخرج RC1 (T1A T1B T1C)	0 : لا عمل 1 : جاهزة 2 : عمل 3 : خطأ أول (خطأ توقف) 4 : خطأ ثاني (نفس السابق باستثناء خطأ انخفاض الجهد) 5 : خطأ تحذير (خطأ لا يتوجب التوقف)	3	☆
P11.01	نوع المحرك التحريضي	0 : محرك ثلاثي الأطوار غير متوافق 1 : محرك أحادي الأطوار غير متوافق دون مكثف إقلاع	0	★
P11.02	الاستطاعة الاسمية للمحرك	0.1kW~800.0kW في حال كانت الاستطاعة أقل من 1Kw ➤ في حال استطاعة المحرك أقل 1 Kw اتبع ما يلي : ➤ استطاعة 0.75kw اضبط الاستطاعة 0.8 kw ➤ في حال الاستطاعة 0.55kw اضبط على 0.6 kw ➤ عند تعديل الاستطاعة الاسمية للمحرك فإن الجهاز يقوم بضبط آلي لبارامترات المحرك الاسمية الأخرى (يجب الحذر عند ضبط هذه القيمة).	حسب المحرك	★

P11.03	جهد العمل الاسمي للمحرك	10V~2000V	حسب المحرك	★
P11.04	تيار العمل الاسمي للمحرك	P11.02<30kW: 0.01A P11.02>=30kW: 0.1A	حسب المحرك	★
P11.05	تردد العمل الاسمي للمحرك	1.00Hz~600.00Hz	50.00Hz	★
P11.06	سرعة الدوران الاسمية للمحرك	1~60000rpm	حسب المحرك	★
P21.00	الإظهار على الشاشة	0 : إظهار التردد بشكل مستمر 1: تبديل الإظهار بشكل أوتوماتيكي بين التردد والتيار والجهد والاستطاعة	0	★
P23.15	تحديد Output phase loss function	0.0-30%, 0% means output phase detections shielded	30%	☆
r27.15	ساعات العمل التراكمية	وحدة الإظهار ساعة عمل		●
P47.00	تمكين نمط ملاحقة نقطة استطاعة عظمى	0 : غير فعال (بالتالي كل البارامترات التابعة للمجموعة 47 لا يمكن تغييرها). 1: فعال (تفعيل الملاحقة)	1	★
P47.01	طريقة التحكم بعمل المضخة الشمسية Solar pump control mode	خانة الأحاد 0 : التشغيل يدوي 1 : تشغيل أوتوماتيكي مرتبط بشدة الإشعاع الشمسي وهذا الأمر مرتبط بالبارامتر P00.06 فإذا كانت قيمة P00.06 = 0 فهذا يعني أن الانفرتر سيعمل ويقف عن العمل باستخدام لوحة التشغيل والإظهار وسيكون وضعية التشغيل أوتوماتيكية أما إذا كانت قيمة P00.06 = 1 فهذا يعني أن الانفرتر سيعمل ويقف عن العمل عن طريق مداخل التحكم وسيكون وضعية التشغيل يدوية خانة العشرات 0 : ملاحقة الاستطاعة غير فعالة و طريقة التحكم بالمحرك هي CVT وفقاً للبارامتر P47.04 1: تفعيل ملاحقة الاستطاعة العظمى	11	★
P47.03	توقيت العمل الأوتوماتيكي	في نمط التشغيل الأوتوماتيكي يمكن ضبط زمن الانتظار قبل البدء من لحظة وجود التغذية من الألواح أو أي مصدر للطاقة	600	★
P47.04	جهد البداية لملاحقة نقطة الاستطاعة العظمى	ضبط الجهد الاصغري والذي يتم عنده تفعيل ملاحقة نقطة الاستطاعة العظمى في حال عدم تفعيل هذا الأمر سيكون هذا الجهد هو الجهد المرجعي في العمل.	305V(530V)	★
P47.05	عتبة تحديد الإشعاع الشمسي للعمل	إذا كان تردد العمل أقل من التردد المضبوط ضمن هذا البارامتر لمدة زمنية أكثر مما هو مذكور في البارامتر P47.06 فهذا يعني أن الإشعاع الشمسي غير كافي مما يعني توقف العمل والدخول في حالة انتظار	0Hz	☆
P47.06	زمن تحديد الإشعاع المنخفض	تحديد الزمن (راجع البارامتر P47.05).	60s	☆
P47.07	زمن السبات بعد تحديد حالة إشعاع منخفض	وهو الزمن الذي سيستغرقه الانفرتر في حالة سبات بعد أن يصبح جهد الألواح أعلى من الجهد الاسمي للعمل.	600s	☆
P47.08	خطوة ملاحقة الاستطاعة العظمى	مقدار التغيير في الجهد والذي يتم تحسسه من خوارزمية ملاحقة	2V	☆

		الاستطاعة العظمى كلما كانت الخطوة أكبر كلما كانت الملاحقة أسرع ولكن على حساب الدقة في تحديد نقطة الاستطاعة العظمى.		
P47.09	الربح التناسبي لخوارزمية الملاحقة	0.001~1.00	0.05	☆
P47.10	الربح التكاملي لخوارزمية الملاحقة	0.001~0.100	0.05	☆
P47.28	معامل البداية للخوارزمية	0.000~1.000	0.850	☆
P47.30	تفعيل زمن الاستجابة السريع	خانة الأحاد : 0 : عدم تفعيل البداية السريعة 1 : تفعيل خانة العشرات : 0 : عدم تفعيل ملاحقة نقطة الاستطاعة بسرعة 1 : تفعيل	11	☆

### لائحة البارامترات التفصيلية

رقم البارامتر	الاسم	الوصف	القيمة الافتراضية	التصنيف
<b>47 البارامترات الخاصة بالضخ الكهروشمسي</b>				
P47.00	تمكين نمط ملاحقة نقطة استطاعة عظمى	0 : غير فعال (بالتالي كل البارامترات التابعة للمجموعة 47 لا يمكن تغييرها). 1: فعال (تفعيل الملاحقة)	1	★
P47.01	طريقة التحكم بعمل المضخة الشمسية Solar pump control mode	خانة الأحاد 0 : التشغيل يدوي 1 : تشغيل أوتوماتيكي مرتبط بشدة الإشعاع الشمسي وهذا الأمر مرتبط بالبارامتر P00.06 فإذا كانت قيمة P00.06 = 0 فهذا يعني أن الانفرتر سيعمل ويقف عن العمل باستخدام لوحة التشغيل والإظهار وسيكون وضعية التشغيل أوتوماتيكية أما إذا كانت قيمة P00.06 = 1 فهذا يعني أن الانفرتر سيعمل ويقف عن العمل عن طريق مداخل التحكم وسيكون وضعية التشغيل يدوية خانة العشرات 0 : ملاحقة الاستطاعة غير فعالة و طريقة التحكم بالمحرك هي CVT وفقاً للبارامتر P47.04 1 : تفعيل ملاحقة الاستطاعة العظمى	11	★
ملاحظة: إن لوغاريتم الملاحقة لنقطة الاستطاعة العظمى يقوم بالقياس والحساب كل 2 ميلي ثانية لتحديد تيار وجهد العمل الاسميين والموافقين لنقطة الاستطاعة العظمى. وهذه القيم تحدد تردد العمل والجهد الذي يتم تطبيقه على المحرك وهذا التردد مرتبط بالطاقة التي يتم تحصيلها من الألواح.				
r47.02	الوقت المتبقي للإقلاع	الزمن المتبقي للإقلاع يمكن ان يتم إظهاره على الشاشة عندما يكون الانفرتر في حالة توقف مع إقلاع أوتوماتيكي	--	•
P47.03	توقيت العمل الأوتوماتيكي	في نمط التشغيل الأوتوماتيكي يمكن ضبط زمن الانتظار قبل البدء من لحظة وجود التغذية	600	★

		من الألواح أو أي مصدر للطاقة			
ملاحظة: البارامتر P47.03 هو المسؤول عن تحديد زمن الانتظار قبل الإقلاع الأوتوماتيكي (دون ضغط زر الإقلاع). تأكد فقط من توصيل الكابلات بين المحرك والوحدة الطاقة الكهروشمسية وبين الانفرتر .					
P47.04	جهد البداية لملاحقة نقطة الاستطاعة العظمى	ضبط الجهد الأصغري والذي يتم عنده تفعيل ملاحقة نقطة الاستطاعة العظمى في حال عدم تفعيل هذا الأمر سيكون هذا الجهد هو الجهد المرجعي في العمل	305V(530V)	☆	
هذا البارامتر يحدد عتبة الجهد والتي على أساسها يبدأ الانفرتر بتنفيذ خوارزمية البحث عن نقطة الاستطاعة العظمى عندما تحديد نقطة العمل المثلى يدوياً يجب تعديل البارامتر P47.01=00 وتلقيم قيمة الجهد يدوياً للبارامتر P47.04					
P47.05	عتبة تحديد الإشعاع الشمسي للعمل	إذا كان تردد العمل أقل من التردد المضبوط ضمن هذا البارامتر لمدة زمنية أكثر مما هو مذكور في البارامتر P47.06 فهذا يعني أن الإشعاع الشمسي غير كافي مما يعني توقف العمل والدخول في حالة انتظار	0Hz	☆	
P47.06	زمن تحديد الإشعاع المنخفض	تحديد الزمن (راجع البارامتر P47.05)	60s	☆	
P47.07	زمن السبات بعد تحديد حالة إشعاع منخفض	وهو الزمن الذي سيستغرقه الانفرتر في حالة سبات بعد أن يصبح جهد الألواح أعلى من الجهد الاسمي للعمل	600s	☆	
يتم فحص شدة الإشعاع الشمسي بشكل غير مباشر عن طريق قراءة تردد العمل للمحرك. في حال كان التردد أقل مما هو محدد في البارامتر P47.05 ولمدة زمنية تزيد عما هو محدد في البارامتر P47.06 سيقوم الجهاز بالتوقف وإظهار رسالة خطأ أن الإشعاع الشمسي غير كافي .CCC يفيد هذا البارامتر من إطالة عمر المحرك من خلال إيقافه من العمل في حال كان التردد غير كافي لاستخراج المياه أو في حال كان المحرك تبريد ماء مع ديسك سيراميكي. وسيقوم الانفرتر بالعمل مجدداً في حال كان الإشعاع الشمسي كافيًا وبعد انقضاء فترة الانتظار المحددة ضمن البارامتر P47.07					
P47.08	خطوة ملاحقة الاستطاعة العظمى	مقدار التغيير في الجهد والذي يتم تحسسه من خوارزمية ملاحقة الاستطاعة العظمى كلما كانت الخطوة أكبر كلما كانت الملاحقة أسرع ولكن على حساب الدقة في تحديد نقطة الاستطاعة العظمى	2V	☆	
إن البارامتر P47.08 يحدد خطوة الملاحقة والتي يقوم الانفرتر بمسحها كل 2 ميلي ثانية بحثاً عن أفضل نقطة عمل كلما زادت هذه القيمة ستكون الاستجابة أسرع ولكن أقل دقة.					
P47.09	الربح التناسبي لخوارزمية الملاحقة	0.001~1.00	0.05	☆	
P47.10	الربح التكاملي لخوارزمية الملاحقة	0.001~0.100	0.05	☆	
r47.11	كمية الضخ اليومية	0.1 m3 هذا البارامتر لإظهار كمية الضخ اليومية وسيقوم الانفرتر بتصفير هذه القيمة بعد كل عملية إطفاء	0.0 m³	•	
r47.12	كمية الضخ التراكمية	1 m3, 32 digits هذا البارامتر لإظهار كمية الضخ التراكمية وسيقوم الانفرتر بالاحتفاظ بهذه القيمة بعد عملية إطفاء من الممكن تصفير هذا السجل عن طريق البارامتر P47.14	0 m³	•	
P47.14	تصفير كمية الضخ التراكمية	قم بتغيير قيمة هذا البارامتر إلى 1 من أجل تصفير السجل r47.12 ستعود القيمة إلى 0 بعد انتهاء عملية التصفير.	0	☆	

r47.15	غزارة الضخ الحالية	0.1 m <sup>3</sup> /h	0.0 m <sup>3</sup> /h	●
P47.16	ضبط غزارة الضخ الاسمية	0.1 m <sup>3</sup> /h	0.0 m <sup>3</sup> /h	☆
P47.17	التردد المرجعي للمضخة	يرتبط هذا البارامتر بنظيره r47.15 حيث يجب ضبطه على قيمة التردد الأدنى والذي يتم فيه ضخ المياه . وهذا يساعد في عملية حساب السجل r47.15	20.00Hz	☆
P47.18	تحديد امتلاء خزان المياه	0 : غير فعال 1 : عن طريق المدخل A11 2 : عن طريق المدخل A12 3 : عن طريق المدخل A13 4 : عن طريق المدخل A14 إن بارامترات الضبط المتعلقة بالتشغيل الأوتوماتيكي وازمنة التشغيل والإيقاف هي نفسها سواء تم استخدام المداخل التشابيهية أو الرقمية.	0	★
P47.19	قيمة حساسية تحديد مستوى الماء	0.0~100.0%	0.0%	☆
P47.20	زمن تحديد امتلاء الخزان بالماء	0.0~3000.0s عندما يكون المدخل الرقمي DI-60 فعال و يوافق أو أكبر من قيم العتبة التشابيهية المحددة بالبارامتر P47.19 واستمر هذا الزمن لفترة أكبر مما هو محدد بالبارامتر P47.20. سيقوم الانفرتر بإظهار رسالة الخزان ممتلئ ويتوقف عن العمل.	10.0s	☆
P47.21	زمن استعادة تفعيل مراقبة الخزان	0.0~3000.0s عندما لا يتحقق أحد الشروط الموصوفة في البارامترات P47-19 – P47-20 سيعود الانفرتر للعمل بحالته الطبيعية بعد انقضاء زمن الاستعادة	10.0s	☆
شرح شروط عمل نظام تعبئة الخزانات بشكل مؤتمت:				
1- قم بضبط أي مدخل رقمي على القيمة 60 للعمل ليتحسس هذا المدخل للحالة في حال كان الدخول مغلق , مثال في حال ضبط البارامتر P06.03 على القيمة 60 معناها يتم التفعيل في حال المدخل DI3 كان مغلق.				
2- في حال اختيار المدخل التشابيهي كحساس , يجب أن تتحقق عتبة الحساسية مثال: ضبط P47.18 على القيمة 1 و P47.19 على قيمة 50% لتحديد مستوى الحساسية بالتالي يتم فحص المدخل التشابيهي A11 في حال كانت قيمته أكبر من 5 فولت أو تياره أكبر من 10 ميلي أمبير (حسب الحساسية التي تم ضبطها).				
3- بعض ضبط أحد المدخلين التشابيهي أو الرقمي , يتم ضبط P47.20 لتحدي زمن الاستجابة والتي بعد تجاوز هذا الزمن يقوم الجهاز بعرض رسالة A.Full.				
4- بعد الدخول في حالة A.FULL و زوال تحقق البندين 1 و 2 , سيستمر النظام في حالة عدم الاستعادة لزمن يتم ضبطه في البارامتر P47.21 ويعود النظام للعمل (يتم استعادة العمل) بعد انقضاء هذا الزمن.				
P47.22	عتبة تحديد العمل وفق استطاعة خرج دنيا	0.0~6000.0kW 0.0- غير فعالة	0.0kW	☆
P47.23	زمن تحديد العمل باستطاعة دنيا	0~1000s خلال العمل، عندما ينخفض استطاعة الحمل r16.02 إلى ما دون القيمة المحددة بالبارامتر P47.22 ولفترة زمنية تزيد عن P47.23 فإن النظام سيتوقف عن العمل وتظهر رسالة الخطأ : A.Pol	10.0s	☆
P47.24	زمن استعادة من العمل باستطاعة دنيا	0~1000s بعد تحقق حالة التوقف الموصوفة سابقاً سيقوم النظام بالعمل	10.0s	☆

		مجدداً وتشغيل المحرك بعد تجاوز زمن الاستعادة والانتظار الخاص بالاستطاعة الدنيا		
P47.25	عتبة تحديد تيار الحمل الزائد	0.0~999.9A	0.0A	☆
P47.26	زمن تحديد تيار الحمل الزائد	0.0~3000.0s خلال العمل و عندما يكون تيار الحمل $r27.06$ أقل من القيمة المحددة بالبارامتر P47.25 ولفترة أكثر من الزمن المحدد في البارامتر P47.26 سيقوم الانفترت بالتوقف عن العمل وإظهار الرسالة A.oC	10.0s	☆
P47.27	زمن استعادة من تحديد تيار حمل زائد	0.0~3000.0s بعد تحقق حالة التوقف الموصوفة سابقاً سيقوم النظام بالعمل مجدداً وتشغيل المحرك بعد تجاوز زمن الاستعادة والانتظار الخاص بزمن الاستعادة من تيار الحمل الزائد	10.0s	☆
P47.28	معامل البداية للخوارزمية	0.000~1.000	0.850	☆
معامل عمل البداية للخوارزمية = النسبة بين جهد العمل الاسمي و جهد الدارة المفتوحة وهو متغير بحسب تكنولوجيا الألواح المستخدمة. مثال: إذا كان $V_{mpp}=30.7V$ وكان جهد الدارة المفتوحة $V_{oc}=37.9V$ بالتالي المعامل = $0.81=30.7/37.9$				
P47.29	Starting adjustment	10~100V	40V	☆
P47.30	تفعيل زمن الاستجابة السريع	خانة الأحاد : 0 : عدم تفعيل البداية السريعة 1 : تفعيل خانة العشرات : 0 : عدم تفعيل ملاحقة نقطة الاستطاعة بسرعة 1 : تفعيل	11	☆
P47.31	زمن الإقلاع الأوتوماتيكي بعد حالة خطأ	0.00~600.00	5.00s	☆
إن زمن الإقلاع الأوتوماتيكي يشمل الأخطاء التالية: جهد منخفض Er.Lu1 – فشل الإقلاع الناعم Er.Lu2 – التحميل الزائد Er.oL – تحميل المحرك Er.oL1 – الحرارة الزائدة الداخلية Er.oH – ارتفاع حرارة المحرك Er.oH1 – أخطاء معرفة داخلياً Er.Ud1 / Er.Ud2				
<b>24 – بارامترات الحماية من العمل على فراغ (جفاف)</b>				
P24.12	الحماية من العمل الجاف (على فراغ)	0: عدم تفعيل الحماية 1: تفعيل الحماية	1	☆
P24.13	عتبة تحديد العمل على فراغ	0.0 to 200.0% النسبة المؤوية من التيار الاسمي للمحرك	0.0%	☆
P24.14	زمن تحديد العمل على فراغ	0.000s~60.000s	30.000s	☆
P24.15	تردد العتبة لتحديد العمل على فراغ	0.00Hz~Fmax تردد العتبة يتراوح من P24.15 حتى Fmax	5.00Hz	☆
P24.16	زمن الانتظار بعد الدخول في نمط الحماية من العمل على فراغ	0.0~6000.0	240.0s	☆
P23.21	كيفية الاستجابة عند تحديد العمل على فراغ	0000: التوقف الحر 1000: توقف سريع 3000: الاستمرار بالعمل	0000	☆
منطق تحديد العمل على فراغ: عند تفعيل هذه الحماية عن طريق البارامتر P24.12 وبفرض تحديد عتبة الكشف عند نسبة 40 بالمئة (P24.13) وزمن التحديد 3 ثانية (P24.14)				

بالتالي سيتم اتباع المنحني الموضح أسفلاً لتحديد العمل على فراغ

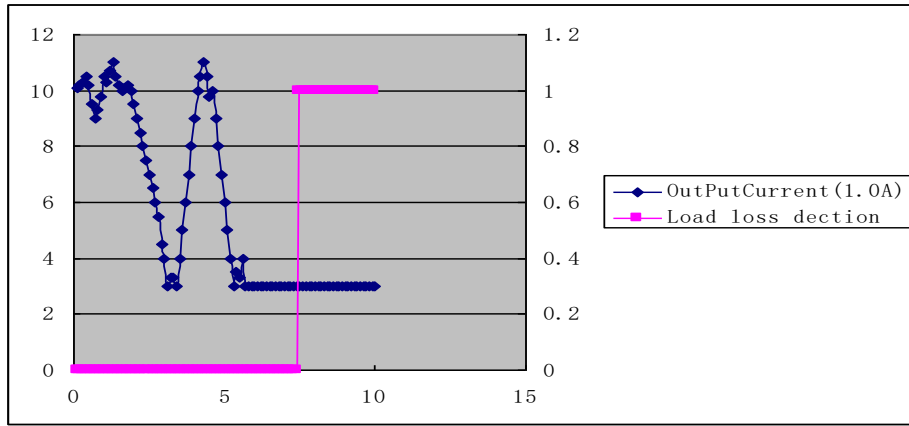

من خلال هذا المنحني نلاحظ أنه عند انخفاض تيار الاستهلاك في الخرج إلى 40 بالمئة من التيار الاسمي للمحرك ولفترة تزيد عن 3 ثانية سيتم تفعيل الحماية وإظهار رسالة التحذير drr في حال ضبط البارامتر P23.21 على قيمة (القيمة الافتراضية) 0000 سييتم إيقاف المحرك عن العمل بشكل حر. أما في حال ضبط هذه القيمة على قيمة 3000 فإن الانفترتر سيظل في حالة عمل للمحرك مع إظهار الرسالة التحذيرية على الشاشة.

#### 41 – بارامترات تفعيل و الخروج من نمط الخمول Sleep / Wake up

P41.00	قطب تفعيل وخروج من نمط الخمول	<p>الأحاد : لتحديد قطب الدخول في نمط الخمول:            0 : عدم تفعيل أي قطب لتفعيل الدخول في نمط الخمول.            2 : التفعيل عن طريق AI1            3:: التفعيل عن طريق AI2</p> <p>العشرات : لتحديد قطب الخروج في نمط الخمول:            1 : التفعيل الخروج عن طريق AI1            2:: التفعيل الخروج عن طريق AI2</p> <p>ملاحظة: إذا كان القطب AI2 موصول على قطب تحديد المستوى وتم تفعيله على القيمة "23" إذا لم يكن هناك إشارة تفعيل الدخول لنمط الخمول فإن لن يتم النظر إلى البارامترات P41.03 – P41.04 ولن يتم النظر إلى بارامتر الخروج من نمط الخمول.</p>	00	☆
P41.03	عتبة الدخول في نمط الخمول	<p>0~100.0%</p> <p>ملاحظة: مستوى السائل أعلى من هذه القيمة و المدة تتجاوز P41.05 و المضخة تدخل في طور الخمول.</p>	0.0%	☆
P41.04	عتبة الخروج من نمط الخمول	<p>0~100.0%</p> <p>ملاحظة: مستوى السائل أقل من هذه القيمة و المدة تتجاوز P41.06 المضخة تدخل في طور العمل.</p>	0.0%	☆
P41.05	التأخير الزمني للدخول في نمط الخمول	0.0s~6000.0s	0.0s	☆
P41.06	التأخير الزمني للخروج من نمط الخمول	0.0s~6000.0s	0.0s	☆

## 00 البارامترات الأساسية

P00.00	كلمة السر للمستخدم	<p>0 ~ 65535</p> <p>إذا كانت القيمة للبارامتر P00.01=1 بعد التشغيل (لا يوجد كلمة سر للمستخدم)</p> <p>إدخال نفس القيمة الغير صفيرية مرتين متتاليتين إلى بارامتر كلمة سر من ثم ضغط Enter يجعل كلمة السر فعالة ويتم قفل الجهاز .</p> <p><u>حالة القفل بكلمة سر:</u></p> <p>أدخل كلمة السر للدخول إلى حالة إلغاء القفل .</p> <p><u>حالة إلغاء القفل:</u></p> <p>أدخل كلمة السر الأصلية للدخول إلى بارامتر كلمة السر , أدخل نفس القيمة مرتين متتاليتين لتغيير كلمة السر إلى القيمة الجديدة (تُلغى كلمة السر إذا أدخل 0 مرتين متتاليتين).</p>	0	☆
P00.03	إعادة ضبط الإعدادات	<p>0: لا عمل لها</p> <p>11: استعادة ضبط المصنع لكل البارامترات ما عدا بارامترات الخاصة بالمحرك.</p> <p>12: استعادة ضبط إعدادات المصنع الافتراضية بشكل كامل</p> <p>13: إعادة تصفير سجل الأخطاء</p>	0	★
P00.06	مصدر تعليمات التشغيل	<p>0: من لوحة المفاتيح الموجودة على الشاشة</p> <p>1: من أقطاب التحكم</p> <p>2: من مدخل الاتصال التسلسلي</p> <p>(يتم من خلال ما سبق استقبال أوامر : العمل – الإيقاف – أمام – خلف – تشغيل مؤقت – إيقاف سريع .... الخ.</p>	0	★
P00.07	اعدادات التردد الرقمية	التردد الأعظمي ~ 00.00Hz	50.00Hz	☆
P01.00	مصدر تحديد قيمة تردد العمل	<p>0: مصدر رقمي</p> <p>AI1 : 1</p> <p>AI2 : 2</p> <p>AI3 : 3 (محجوز)</p> <p>AI4 : 4 (محجوز)</p> <p>HDI : 5</p> <p>6: سرعة متغيرة على شكل قفزات مبرمجة</p> <p>7: منفذ اتصال</p> <p>PID : 8</p> <p>9: المتحكم الداخلي PLC</p> <p>ملاحظة: إن برمجة المداخل الرقمية على الكود 26-32 يقوم بحجب الوظائف الأخرى</p>	10	★
P01.06	التردد الأعظمي	10.00~600.00Hz	50.00Hz	★
P01.08	حدود التردد العليا	يحدد مجال التغير للتردد ما بين أعلى تردد وأخفض تردد	50.00Hz	☆
P01.09	الحدود الدنيا للتردد	الحدود العليا للتردد-0.00hz	00.00Hz	☆
P02.08	طريقة التوقف	<p>0: أمر التوقف (إعلان التوقف)</p> <p>1: الوقوف بشكل حر (توقف حسب الحمل الميكانيكي)</p>	0	☆



<b>P02.15</b>	الحد الأدنى لزمن الحجب بعد التوقف الحر	0.010s-30.000s	Depend on	★
<b>P03.01</b>	زمن التسارع 1	قيمة الضبط تعتمد على P03.16 P03.16 = 2, 0.00~600.00s; P03.16 = 1, 0.0s~6000.0s; P03.16 = 0, 0s~60000s	حسب الموديل	☆
<b>P03.02</b>	زمن التباطؤ 1	قيمة الضبط تعتمد على P03.16 P03.16 = 2, 0.00~600.00s; P03.16 = 1, 0.0s~6000.0s; P03.16 = 0, 0s~60000s	5.00S	☆
<b>P07.01</b>	وظيفة المخرج الرقمي DO1	0: لا يوجد عمل 1: مستعد 2: يعمل 3: خطأ 1 (خطأ توقف) 4: خطأ 2 (مشابه للخطأ 1 ما عدا انخفاض الجهد) 5: إنذار خرج (يوجد خطأ لكن الجهاز في وضع العمل)	0	☆
<b>P07.02</b>	وظيفة المخرج الرقمي DO2	0: لا يوجد عمل. 1: مستعد. 2: يعمل. 3: خطأ 1 (خطأ توقف) 4: خطأ 2 (مشابه للخطأ 1 ما عدا انخفاض الجهد) 5: إنذار خرج (يوجد خطأ لكن الجهاز في وضع العمل)	0	☆
<b>P07.03</b>	الريلية 1: أقطاب الخرج T1A – T1B – T1C	0: لا يوجد عمل 1: مستعد 2: يعمل 3: خطأ 1 (خطأ توقف) 4: خطأ 2 (مشابه للخطأ 1 ما عدا انخفاض الجهد) 5: إنذار خرج (يوجد خطأ لكن الجهاز في وضع العمل)	3	☆
<b>P07.04</b>	الريلية 2: أقطاب الخرج T2A – T2B – T2C	0: لا يوجد عمل 1: مستعد 2: يعمل 3: خطأ 1 (خطأ توقف) 4: خطأ 2 (مشابه للخطأ 1 ما عدا انخفاض الجهد) 5: إنذار خرج (يوجد خطأ لكن الجهاز في وضع العمل)	0	☆
<b>P12.11</b>	مسار التعويض الإنزلاقي.	0~200% تستخدم لتعويض الانزلاق عند انخفاض السرعة الدورانية للمحرك غير المتزامن عند التحكم بطريقة VF وذلك للتحكم بالحمل , و لتحسين دقة التحكم بالسرعة . الرجاء التعديل حسب المبادئ التالية: • قم بزيادة قيمة الإعداد عندما تكون سرعة المحرك أقل من السرعة الاسمية مع وجود الحمل. • قم بتقليل قيمة الإعداد عندما تكون سرعة المحرك أعلى من السرعة الاسمية بوجود الحمل	100%	☆
<b>P21.00</b>	الإظهار على الشاشة	0 : إظهار التردد بشكل مستمر 1: تبديل الإظهار بشكل أوتوماتيكي بين التردد والتيار والجهد	0	★

		<b>الاستطاعة</b>		
P22.00	تردد تقطيع الحامل	يعتمد على استطاعة الانفرتر: <b>≤7.5kW: 1kHz~12.0kHz</b> <b>11kW~45kW: 1kHz~8kHz</b> <b>≥55kw: 1kHz~4kHz</b> من الممكن تخفيض تردد الحامل في حال مواجهة بعض الظواهر مثل: 1- زيادة تيار التسريب لخرج الانفرتر 2- تشويش الانفرتر على بعض التجهيزات المحيطة القريبة عند العمل. 3- زيادة مسافة التوصيل بين الانفرتر والمحرك. من الممكن زيادة تردد الحامل في حال مواجهة بعض الظواهر مثل: زيادة الضجيج الكهرومغناطيسي المولد داخل المحرك أكثر من الحد المسموح به.	حسب الموديل	☆
P22.14	طريقة التبريد (ضبط عمل المروحة)	0: تشغيل المروحة عند العمل 1: تشغيل المروحة بشكل دائم (عند التغذية) 2: تشغيل المروحة تبعاً لحرارة الجهاز الداخلية	2	☆
P23.15	فقدان أحد الأطوار في الخرج	0.0-30%, 0% تعني حجب هذه الميزة	30%	☆
P23.26	عدد مرات إعادة تصفير الخطأ أوتوماتيكياً	0~99	10	☆
P23.28	زمن تصفير الخطأ داخلياً	0.1s-300.0s	10	
P23.29	زمن إعادة تصفير الخطأ بشكل أوتوماتيكي	0.1s~3600.0s	600.0s	☆
<b>11 مجموعة بارامترات المحرك</b>				
P11.00	نوع المحرك	0: محرك تحريضي 1: (يتطلب سوفتوير خاص) محرك متواقت انظر ملحق البارامترات	0	•
P11.01	نمط تغذية المحرك التحريضي	0: محرك تحريضي ثلاثي الطور 1: محرك تحريضي أحادي الطور بدون مكثف للإقلاع	0	★
P11.02	الاستطاعة الاسمية للمحرك	0.1kW~800.0kW في حال كانت الاستطاعة أقل من 1Kw ➤ في حال استطاعة المحرك أقل 1 Kw اتبع ما يلي: ➤ استطاعة 0.75kw اضبط الاستطاعة 0.8 kw ➤ في حال الاستطاعة 0.55kw اضبط على 0.6 kw ➤ عند تعديل الاستطاعة الاسمية للمحرك فإن الجهاز يقوم بضبط آلي لبارامترات المحرك الاسمية الأخرى (يجب الحذر عند ضبط هذه القيمة).	اختيارية	★
P11.03	الجهد الاسمي للمحرك	10V~2000V	اختيارية	★
P11.04	التيار الاسمي للمحرك	P11.02<30kW: 0.01A P11.02>=30kW: 0.1A	اختيارية	★
P11.05	التردد الاسمي للمحرك	1.00Hz~600.00Hz	50.00Hz	★

P11.06	السرعة الاسمية للمحرك	1~60000rpm	اختيارية	★
P11.10	التعلم الذاتي/التوليف الآلي	<p>0: نمط التوليف الآلي غير مفعّل</p> <p>1: توليف آلي ساكن لحالة محرك تحريضي</p> <p>مناسب للحالات التي لا يمكن فك الربط مع الحمل. إن طريقة التوليف الآلي تؤثر على دقة التحكم بالمحرك.</p> <p>2: توليف آلي ديناميكي لحالة محرك تحريضي</p> <p>توليف آلي شامل لبارامترات المحرك، يوصى باستخدام التوليف الديناميكي عند الحاجة للاستخدام في تطبيق يتطلب تحكم دقيق.</p>	0	★

### 24 مجموعة حماية المحرك

P24.00	قيمة الريح لحماية زيادة التحميل للمحرك	0.20~10.00	1.00	☆
P24.01	نسبة تيار زيادة التحميل لإقلاع المحرك عند السرعة الصفرية	50.0%~150.0%	100.0%	☆
P24.02	نسبة تيار زيادة التحميل لإقلاع المحرك عند السرعة الاسمية	50.0%~150.0%	115.0%	☆

Motor in self cooling mode, heat dissipation is poor when in low frequency but good in condition of high frequency . P24.01 and P24.02 is used to set the starting point of zero and rated speed overload current in order to obtain a more reasonable under different speed overload protection Time curve

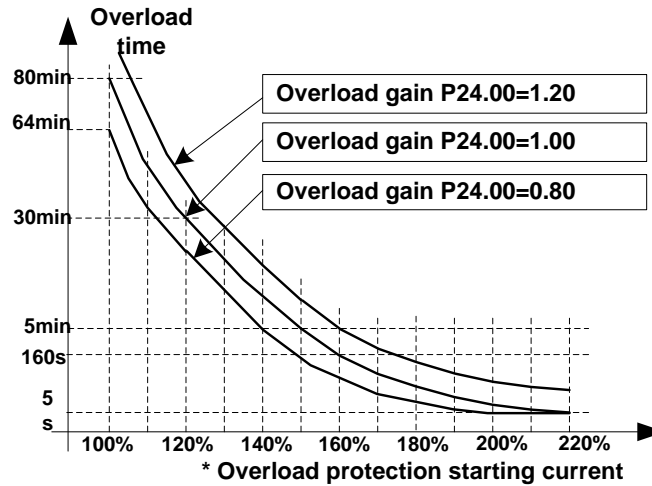
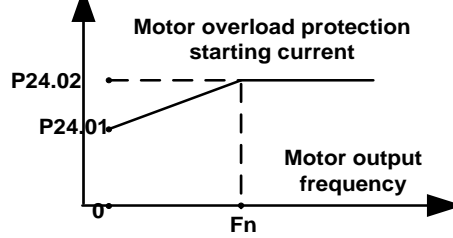

الشكل الثاني: منحنى حماية زيادة التحميل للمحرك مع قيم مختلفة لقيمة الريح لحماية من زيادة التحميل

الشكل الأول: تيار الإقلاع لحماية زيادة التحميل للمحرك

إن حماية زيادة التحميل المتوفرة في هذا الجهاز تقوم بحماية المحرك من زيادة التحميل في حال تم تفعيل البارامتر P24.04 في حيث يستخدم البارامتر P24.00 لتعديل زمن المنحني الزمني العكس لزيادة التحميل، كما هو مبين في الشكل الثاني (الشكل في الأعلى) فإن أصغر زمن لزيادة تحميل المحرك هو 5 ثانية.

ملاحظة: على المستخدم أن يضبط البارامترات P24.02 ~ P24.00 بشكل صحيح وذلك بحسب سماحية المحرك لزيادة التحميل. إن الضبط غير الصحيح لهذه البارامترات قد تؤدي إلى ضرر في المحرك نتيجة ارتفاع الحرارة الناتجة من زيادة التحميل.

### 27 مجموعة مراقبة البارامترات

r27.00	تردد الخرج	P21.07 يمكن أن تضبط الوحدة كما في البارامتر	-	●
r27.01	تردد الضبط	P21.07 يمكن أن تضبط الوحدة كما في البارامتر	-	●
r27.02	مؤشر الاتجاه	اتجاه تردد التشغيل : bit0 اتجاه تردد الضبط : bit1 اتجاه التردد الأساسي : bit2 اتجاه التردد المساعد : bit3 اتجاه الإزاحة للأعلى والأسفل : bit4 غير مستخدم : bit5	-	●
r27.03	جهد DC Bus	الوحدة 1 فولط	-	●
r27.04	ضبط فصل VF	الوحدة: 0.1%	-	●
r27.05	الجهد AC للخرج	الوحدة: 0.1 فولط	-	●
r27.06	تيار AC للخرج	الوحدة: 0.1 أمبير	-	●
r27.07	نسبة تيار الخرج	الوحدة: 0.1% (من التيار الاسمي للمحرك 100%)	-	●
r27.14	الاستطاعة المراكم بوحدة الزمن	الوحدة: ساعة	-	●
r27.15	زمن التشغيل المراكم	الوحدة: ساعة	-	●
r27.18	Heat sink temperature	Unit:0.1 °C	-	●
r21.16	اظهار سرعة الحمل	Load speed =P27.00*P21.10 Decimal point digit defined by P21.11	-	●
P21.17	وحدة عرض السرعة	0: 0.01Hz; 1: 1Rpm يتم اختيار وحدة الاظهار r10.12, r27.00, r27.01 من البارامترات	0	★

### 04 مجموعة الدخل التشابهي

P04.07	ضبط منحني الدخل التشابهي الأول	خانة الأحاد: اختيار منحني الدخل التشابهي 0: المنحني A 1: المنحني B 2: المنحني C 3: المنحني D خانة العشرات: في حال كانت إشارة الدخل التشابهي أقل من الحد الأصغر 0: تساوي لأصغر دخل 1: تساوي لـ 0.0%	00	★
P04.08	زمن مرشح الدخل التشابهي الأول	0.000s~10.000s	0.100s	☆
r04.09	القيمة الفعلية للدخل التشابهي الأول	10.00~0.00 فولط: تستخدم لمشاهدة جهد منفذ الدخل التشابهي الأول. في حال كانت إشارة الدخل التشابهي إشارة تيار (0~20ميلي أمبير) يتم مضاعفة هذه القيمة للحصول على قيمة	-	●

		إشارة التيار على دخل منفذ الدخل التشابهي الأول			
r04.10	قيمة التحويل للدخل التشابهي الأول	-100.0%~100.0%: (تستخدم لمشاهدة حرج منحنى الربط للدخل التشابهي)		-	●
P04.11	ضبط منحنى الدخل التشابهي الأول	<p>خانة الأحاد: اختيار منحنى الدخل التشابهي</p> <p>0: المنحنى A</p> <p>1: المنحنى B</p> <p>2: المنحنى C</p> <p>3: المنحنى D</p> <p>خانة العشرات: في حال كانت إشارة الدخل التشابهي أقل من الحد الأصغر</p> <p>0: تساوي لأصغر دخل</p> <p>1: تساوي لـ 0.0%</p>		01	★
P04.12	زمن مرشح الدخل التشابهي الأول	0.000s~10.000s		0.100s	☆
r04.13	القيمة الفعلية للدخل التشابهي الأول	<p>0.00~10.00 فولط: تستخدم لمشاهدة جهد منفذ الدخل التشابهي الأول. في حال كانت إشارة الدخل التشابهي إشارة تيار (0~20ميلي أمبير) يتم مضاعفة هذه القيمة للحصول على قيمة إشارة التيار على دخل منفذ الدخل التشابهي الأول</p>		-	●
r04.14	قيمة التحويل للدخل التشابهي الأول	-100.0%~100.0%: (تستخدم لمشاهدة حرج منحنى الربط للدخل التشابهي)		-	●
P04.23	المحور الأفقي A1 المنحني	0.00V ~ P04.2 5		0.00V	☆
P04.24	المحور العمودي A1 المنحني	- 100.0 %~ 100.0 %		0.0%	☆
P04.25	المحور الأفقي A2 المنحني	P04.2 3~ 10.00 V		10.00V	☆
P04.26	المحور العمودي A2 المنحني	- 100.0 %~ 100.0 %		100.0%	☆

P04.27	المحور الأفقي B1 المنحني	0.00V ~ P04.29	<p>ملاحظة: في حال كان الدخل أقل من البارامتر P04.27، يتم تحديد الخرج بحسب خانة العشرات للمنحني</p>	0.00V	☆
P04.28	المحور العامودي B1 المنحني	- 100.0%~ 100.0%		0.0%	☆
P04.29	المحور الأفقي B2 المنحني	P04.27~ 10.00V		10.00V	☆
P04.30	المحور العامودي B2 المنحني	- 100.0%~ 100.0%		100.0%	☆

### 06 مجموعة الدخل الرقمي (وظيفة المرتبط)

P06.01	DI1 ووظيفة الدخل الرقمي	0: غير مفعّل 1: قطب التشغيل 2: مفتاح عكس الاتجاه أمامي/عكسي 3: التحكم باستخدام ثلاثة خطوط للتوصيل 4: أمر أمامي jog 5: أمر عكسي jog	1	★
P06.02	DI2 ووظيفة الدخل الرقمي	6: مرتبط اختيار للأعلى UP 7: مرتبط اختيار للأسفل DOWN 8: إلغاء إزاحة UP/DOWN 9: انتقل إلى نمط توقف/توقف حر	2	★
P06.03	DI3 ووظيفة الدخل الرقمي	10: تصفير الخطأ 11: حظر عكس اتجاه الدوران 12: تبديل أمر التشغيل إلى لوحة المفاتيح 13: تبديل أمر التشغيل إلى خط الاتصال 14: توقف سريع	4	★

P06.04	D14وظيفة الدخل الرقمي	<p>15: توقف خارجي</p> <p>16: تبديل بين المحرك الأول والثاني</p> <p>17: إيقاف مؤقت للتشغيل</p> <p>18: الكبح باستخدام التيار المستمر</p> <p>19: تبديل بين نمط التحكم بالعزم والسرعة</p> <p>20: إلغاء تفعيل التحكم بالعزم</p> <p>21: مرتبط السرعة متعددة الخطوات 1</p>	10	★
P06.05	D15 (HDI)وظيفة الدخل الرقمي	<p>22: مرتبط السرعة متعددة الخطوات 2</p> <p>23: مرتبط السرعة متعددة الخطوات 3</p> <p>24: مرتبط السرعة متعددة الخطوات 4</p> <p>25: تبديل مصدر التردد</p> <p>26: تبديل مصدر التردد الرئيسي إلى الضبط الرقمي للتردد</p> <p>27: تبديل مصدر التردد الرئيسي إلى الدخل التشابهي الأول</p> <p>28: تبديل مصدر التردد الرئيسي إلى الدخل التشابهي الثاني</p> <p>31: تبديل مصدر التردد الرئيسي إلى مدخل النبضات عالي التردد</p> <p>32: تبديل مصدر التردد الرئيسي إلى خط الاتصال</p> <p>33: تبديل مصدر التردد الثانوي إلى الضبط الرقمي للتردد</p> <p>تحديد مستوى المياه: 60</p>	0	★

## الفصل الخامس: تشخيص الأخطاء وحلها

إن الجهاز VFD500-PV يملك 24 نمط من معلومات التحذير ووظائف الحماية. في حال حدوث خطأ غير اعتيادي فإن وظيفة الحماية ستتدخل وتجعل الجهاز يتوقف عن العمل بالإضافة لتفعيل تماس ريليه الخطأ للجهاز وإظهار رسالة الخطأ على شاشة الجهاز. يمكن للمستخدم إجراء اختبار أول لتحديد الخطأ وذلك بالاعتماد على سبب الخطأ المحتمل والحلول الممكنة بحسب جداول هذا الفصل وذلك قبل العودة لقسم الدعم الفني. في حال كان سبب الخطأ من الأسباب المدرجة ضمن الإطار المنقذ يرجى مراجعة قسم الدعم الفني فوراً.

اسم الخطأ	رمز الخطأ	رمز الإظهار على الشاشة	الأسباب المحتملة	الحلول
وحدة حماية الانفرتر	1	Er. SC	1. تقادم عازلية المحرك 2. تضرر كبل التغذية أو قصر التماسات 3. المسافة بين المحرك والانفرتر طويلة للغاية 4. تضرر ترانزستور الخرج 5. التوصيلات الداخلية للانفرتر متهالكة، أو العتاد الصلب سيء. 6. مقاومة الكبح تسبب دارة قصر.	1. تأكد من مقاومة العزل للمحرك، في حال كانت العازلية منهارة ينصح باستبدال المحرك. 2. تحقق من كبل تغذية المحرك. 3. قم بتركب مفاعلة أو مرشح للخرج. 4. اطلب الدعم الفني 5. اطلب الدعم الفني 6. تحقق من سلامة مقاومة الكبح وتوصيلاتها.
ارتفاع التيار أثناء التسارع	2	Er.OC1	1. دارة الخرج مؤرضة أو مقصورة 2. التوليف الآلي للمحرك لم ينجز 3. زمن التسارع قصير للغاية 4. الرفع اليدوي للعزم أو منحنى V/F غير مناسب 5. الجهد منخفض للغاية 6. عملية الإقلاع أنجزت أثناء دوران المحرك 7. تم إضافة حمل مفاجئ أثناء التسارع. 8. طراز الجهاز المستخدم أقل من استطاعة المحرك.	1. قم بإلغاء الأخطاء الخارجية 2. قم بتفعيل التوليف الآلي للمحرك 3. قم بزيادة زمن التسارع 4. قم بتعديل الرفع اليدوي للعزم أو منحنى V/F. 5. قم بتعديل الجهد إلى المجال المناسب 6. قم باختيار إعادة اقلاع مع ملاحقة السرعة الدورانية أو إعادة التشغيل بعد توقف المحرك. 7. قم بإزالة الحمولة الزائدة. 8. قم باختيار جهاز ذو شريحة استطاعة أعلى
ارتفاع التيار أثناء التباطؤ	3	Er.OC2	1. دارة الخرج مؤرضة أو مقصورة 2. التوليف الآلي للمحرك لم ينجز 3. زمن التسارع قصير للغاية 4. الرفع اليدوي للعزم أو منحنى V/F غير مناسب 5. الجهد منخفض للغاية 6. عملية الإقلاع أنجزت أثناء دوران المحرك	1. قم بإلغاء الأخطاء الخارجية 2. قم بتفعيل التوليف الآلي للمحرك 3. قم بزيادة زمن التسارع 4. قم بتعديل الرفع اليدوي للعزم أو منحنى V/F. 5. قم بتعديل الجهد إلى المجال المناسب 6. قم باختيار إعادة اقلاع مع ملاحقة السرعة الدورانية أو إعادة التشغيل بعد توقف المحرك.
ارتفاع التيار أثناء السرعة الثابتة	4	Er.OC3	1. دارة الخرج مؤرضة أو مقصورة 2. التوليف الآلي للمحرك لم ينجز 3. الجهد منخفض للغاية 4. تم إضافة حمل مفاجئ أثناء العمل.	1. قم بإلغاء الأخطاء الخارجية 2. قم بتفعيل التوليف الآلي للمحرك 3. قم بتعديل الجهد إلى المجال المناسب 4. قم بإزالة الحمولة الزائدة.



5. طراز الجهاز المستخدم أقل من استطاعة المحرك.				5. قم باختبار جهاز ذو شريحة استطاعة أعلى.
1. جهد الدخل مرتفع للغاية 2. تم مزج جهد طارئ في إشارة جهد التغذية 3. يوجد مصدر خارجي يجبر المحرك على الدوران، أو أن الحمل ثقيل للغاية. 4. زمن التسارع قصير. 5. المحرك مقصور مع الأرضي.	Er.OU1	5	ارتفاع الجهد أثناء التسارع	1. جهد التغذية أقل من الجهد المطلوب 2. قم بتركيب مفاعلة DC 3. قم بإلغاء المصدر الخارجي المسبب لدوران المحرك أو قم بتركيب وحدة كبح. 4. قم بزيادة زمن التسارع. 5. تأكد من توصيلات المحرك.
1. جهد الدخل مرتفع للغاية 2. تم مزج جهد طارئ في إشارة جهد التغذية 3. يوجد مصدر خارجي يجبر المحرك على الدوران، أو أن الحمل ثقيل للغاية. 4. زمن التباطؤ قصير. 5. المحرك مقصور مع الأرضي.	Er.OU2	6	ارتفاع الجهد أثناء التباطؤ	1. جهد التغذية أقل من الجهد المطلوب 2. قم بتركيب مفاعلة DC 3. قم بإلغاء المصدر الخارجي المسبب لدوران المحرك أو قم بتركيب وحدة كبح. 4. قم بزيادة زمن التباطؤ. 5. تأكد من توصيلات المحرك.
1. جهد الدخل مرتفع للغاية 2. تم مزج جهد طارئ في إشارة جهد التغذية 3. يوجد مصدر خارجي يجبر المحرك على الدوران، أو أن الحمل ثقيل للغاية. 4. زمن التسارع أو التباطؤ قصير. 5. المحرك مقصور مع الأرضي.	Er.OU3	7	ارتفاع الجهد أثناء السرعة الثابتة	1. جهد التغذية أقل من الجهد المطلوب 2. قم بتركيب مفاعلة DC 3. قم بإلغاء المصدر الخارجي المسبب لدوران المحرك أو قم بتركيب وحدة كبح. 4. قم بزيادة زمن التسارع والتباطؤ. 5. تأكد من توصيلات المحرك.
1. حدوث خطأ أي في التغذية أو فقدان أحد الأطوار. 2. جهد دخل الانفرتر خارج المجال المسموح 3. انقطاع التغذية أثناء التشغيل. 4. فقدان التوصيلات الداخلية للانفرتر.	Er.Lv1	8	جهد منخفض	1. تحقق من مصدر التغذية وتوصيلاتها مع الانفرتر. 2. قم بتعديل جهد الدخل إلى المجال المسموح. 3. تأكد من فصل التغذية بعد توقف المحرك عن الدوران. 4. اطلب الدعم الفني. 5. في حال كان مصدر التغذية غير مستقر، حاول تفعيل وظيفة الجهد المنخفض البارامتر P23.00
1. حدوث خطأ أي في التغذية أو فقدان أحد الأطوار. 2. جهد دخل الانفرتر خارج المجال المسموح 3. انقطاع التغذية أثناء التشغيل. 4. فقدان التوصيلات الداخلية للانفرتر.	Er.Lv2	9	الكونتاكتور مفتوح	1. تحقق من مصدر التغذية وتوصيلاتها مع الانفرتر. 2. قم بتعديل جهد الدخل إلى المجال المسموح. 3. تأكد من فصل التغذية بعد توقف المحرك عن الدوران. 4. اطلب الدعم الفني. 5. في حال كان مصدر التغذية غير مستقر، حاول تفعيل وظيفة الجهد المنخفض البارامتر P23.00
1. الحمل الكبير للغاية أو المحرك مكبوح 2. زمن تسارع وتباطؤ قصير لحمل ذو عطالة	Er. oL	10	زيادة تحميل الانفرتر	1. خفض الحمل وتأكد من حالة المحرك والربط الميكانيكي.

2. قم بزيادة زمن التسارع والتباطؤ. 3. قم بتعديل رافع العزم أو منحني V/F. 4. قم باختيار جهاز ذو شريحة استطاعة أعلى. 5. قم بإنجاز توليف آلي للمحرك بالحالة الساكنة وخفض تردد الإشارة الحاملة عند السرعة المنخفضة.	كبيرة. 3. رافع العزم أو منحني V/F غير مناسب عند التحكم VF. 4. طراز الجهاز المستخدم أقل من استطاعة المحرك. 5. زيادة التحميل أثناء العمل عند سرعة منخفضة.			
1. خفض الحمل وتأكد من حالة المحرك والربط الميكانيكي. 2. قم بزيادة زمن التسارع والتباطؤ. 3. قم بتعديل رافع العزم أو منحني V/F. 4. قم باختيار محرك ذو استطاعة أعلى. 5. قم بإنجاز توليف آلي للمحرك بالحالة الساكنة وخفض تردد الإشارة الحاملة عند السرعة المنخفضة. 6. تحقق من ضبط البارامترات ذات الصلة.	1. الحمل الكبير للغاية أو المحرك مكبوح 2. زمن تسارع وتباطؤ قصير لحمل ذو عطالة كبيرة. 3. رافع العزم أو منحني V/F غير مناسب عند التحكم VF. 4. المحرك المستخدم أقل من الاستطاعة المطلوبة. 5. زيادة التحميل أثناء العمل عند سرعة منخفضة. 6. بارامترات والمحرك وبارامترات الحماية مضبوطة بإعدادات غير مناسبة.	Er.oL1	11	زيادة تحميل المحرك
1. تحقق من إزالة الأخطاء الخارجية. 2. اطلب الدعم الفني. 3. اطلب الدعم الفني. 4. اطلب الدعم الفني.	1. التغذية الثلاثية غير طبيعية 2. لوحة القيادة داخل الجهاز معطوبة. 3. لوحة الحماية من الصواعق معطوبة. 4. لوحة التحكم الرئيسية معطوبة.	Er.iLP	12	انقطاع طور من التغذية في الدخل
1. تحقق من إزالة الأخطاء الخارجية. 2. تحقق من ملفات المحرك. 3. اطلب الدعم الفني. 4. اطلب الدعم الفني.	1. كبل توصيل الانفترت مع المحرك معطوب. 2. عدم استقرار خرج الجهاز أثناء دوران المحرك. 3. لوحة القيادة داخل الجهاز معطوبة. 4. موديل IGBT معطوب	Er.oLP	13	انقطاع طور من خرج الجهاز
1. خفض درجة الحرارة. 2. نظف مرشح الهواء. 3. قم باستبدال المروحة. 4. قم باستبدال المقاومة الحرارية. 5. قم باستبدال موديل IGBT	1. ارتفاع درجة حرارة الجهاز والوسط المحيط. 2. مرشح الهواء مغلق. 3. مروحة التبريد معطوبة. 4. مقاومة التحسس الحرارية لموديل IGBT معطوبة. 5. موديل IGBT معطوب.	Er. oH	14	ارتفاع حرارة موديل IGBT
1. تحقق من توصيلات حساس الحرارة. 2. تحقق من تردد الإشارة الحاملة، تحقق من تبيد حرارة المحرك، خفض الحمولة، استبدل المحرك بمحرك ذو استطاعة أعلى. 3. تحقق من مناسبة الحد المضبوط لدرجة الحرارة.	1. حساس الحرارة غير موصول بشكل محكم. 2. ارتفاع درجة حرارة المحرك. 3. حساس حرارة المحرك تحسس لحرارة أعلى من الحد المسموح.	Er. oH3	16	ارتفاع حرارة المحرك
1. خفض الحمل وتأكد من حالة المحرك والربط الميكانيكي. 2. قم باختيار جهاز ذو شريحة استطاعة أعلى.	1. الحمولة كبيرة او حدوث قفل لدوار المحرك أثناء الدوران. 2. طراز الجهاز المستخدم أقل من استطاعة المحرك.	Er.CbC	17	خطأ تحديد التيار المفاجئ
1. تحقق من مقاومة العزل للمحرك، في	1. المحرك معطوب أو عازليته متقادمة.	Er.GF	18	الأرضي مقصور

				<p>2. كبل تغذية المحرك معطوب أو التماسات مقصورة.</p> <p>3. المركبة السعودية بين قطب التأسيس والكبل أكبر من حد معين (زيادة التسريب السعودي).</p> <p>4. مشكلة داخلية في الانفرتر.</p>	<p>2. كانت معطوبة قم باستبدال محرك.</p> <p>2. تحقق من كبل تغذية المحرك وقم بإزالة أي أخطاء خارجية.</p> <p>3. خفض تردد الإشارة الحاملة ،قم بتركيب مفاعلة على الخرج.</p> <p>4. اطلب الدعم الفني.</p>
خطأ حرارة المودبول	20	Er.tCK	<p>1.خط اكتشاف الحرارة معطوب.</p> <p>2. لوحة القيادة داخل الجهاز معطوبة.</p> <p>3. لوحة التحكم الرئيسية معطوبة.</p> <p>4. درجة حرارة الوسط المحيط منخفضة.</p>	<p>1.تحقق من توصيل المقاومة الحرارية.</p> <p>2. اطلب الدعم الفني.</p> <p>3. اطلب الدعم الفني.</p> <p>4. حاول رفع درجة حرارة الوسط المحيط يدوياً.</p>	
خطأ اكتشاف تيار	21	Er.CUr	<p>1.عنصر HALL معطوب.</p> <p>2. لوحة القيادة داخل الجهاز معطوبة.</p> <p>3. لوحة التحكم الرئيسية معطوبة.</p>	<p>1.قم باستبدال عنصر HALL المعطوب.</p> <p>2. قم باستبدال لوحة القيادة المعطوبة.</p> <p>3. اطلب الدعم الفني.</p>	
الانكودر خارج الخدمة	22	Er.PGL	<p>1.المحرك مقفول.</p> <p>2. ضبط نبضات الانكودر غير صحيح.</p> <p>3. الانكودر خارج الخدمة</p>	<p>1.تحقق من حالة المحرك والربط الميكانيكي.</p> <p>2. تحقق من ضبط البارامترات الخاصة بالانكودر.</p> <p>3. تحقق من خطوط توصيل الانكودر.</p>	
المحرك تجاوز حدود السرعة	25	Er. oS	<p>1.بارامترات الانكودر مضبوطة بشكل خاطئ.</p> <p>2. لم يتم إنجاز التوليف الآلي للمحرك.</p> <p>3. بارامترات اكتشاف تجاوز السرعة مضبوطة بشكل خاطئ.</p>	<p>1. تحقق من ضبط البارامترات الخاصة بالانكودر.</p> <p>2. قم بتفعيل خاصية التوليف الآلي للمحرك.</p> <p>3.اضبط بارامترات اكتشاف تجاوز حدود السرعة بحسب الحالة الفعلية.</p>	
انحراف سرعة كبير	26	Er.DEV	<p>1.بارامترات الانكودر مضبوطة بشكل خاطئ.</p> <p>2. لم يتم إنجاز التوليف الآلي للمحرك.</p> <p>3. بارامترات اكتشاف انحراف السرعة مضبوطة بشكل خاطئ.</p>	<p>1. تحقق من ضبط البارامترات الخاصة بالانكودر.</p> <p>2. قم بتفعيل خاصية التوليف الآلي للمحرك.</p> <p>3.اضبط بارامترات اكتشاف انحراف السرعة بحسب الحالة الفعلية.</p>	
خطأ توليف آلي للمحرك 1	27	Er.tU1	<p>1.بارامترات المحرك لم تضبط بحسب اللوحة الاسمية للمحرك.</p> <p>2. التوليف الآلي للمحرك استغرق أكثر من الوقت المسموح.</p>	<p>1.اضبط بارامترات المحرك بحسب القيم الواردة في اللوحة الاسمية للمحرك.</p> <p>2. تحقق من كبل التوصيل بين الانفرتر والمحرك.</p>	
خطأ توليف آلي للمحرك 2	28	Er.tU2	<p>1.بارامترات المحرك لم تضبط بحسب اللوحة الاسمية للمحرك.</p> <p>2. التوليف الآلي للمحرك استغرق أكثر من الوقت المسموح.</p>	<p>1.اضبط بارامترات المحرك بحسب القيم الواردة في اللوحة الاسمية للمحرك.</p> <p>2. تحقق من كبل التوصيل بين الانفرتر والمحرك.</p>	
حمل غير موجود	31	Dry	<p>1.تيار الانفرتر أثناء العمل أقل من القيمة المضبوطة. مضخة المياه تعمل عند حمل صغير عند وصول زمن التشغيل للزمن المضبوط.</p>	<p>1.تأكد من وجود الحمل.</p> <p>2. تحقق من مصدر المياه والتحذيرات الواردة قبل نقطة فصل التحميل</p>	
خطأ الكتابة/القراءة على EEPROM	32	Er.EEP	<p>1.الذاكرة EEPROM تعمل بشكل متواتر.</p> <p>2. شريحة الذاكرة EEPROM معطوبة.</p>	<p>1. قم بتشغيل الذاكرة EEPROM بالشكل المناسب.</p>	

2. استبدال لوحة التحكم الرئيسية.				
1. تواصل مع الوكيل أو الموزع المعتمد.	الوصول لزم من تفعيل الانفرتر	Er.TTA	33	الوصول زمن التشغيل
1. تحقق من الحاسب المضيف. 2. تحقق من خط الاتصال. 3. تحقق من اعدادات الاتصال.	1. الحاسب المضيف للشبكة لا يعمل بشكل صحيح. 2. خط الاتصال غير صحيح. 3. إعدادات الاتصال المضبوطة غير صحيحة.	Er.485	34	خطأ اتصال 485
1. تحقق من إشارة التغذية العكسية لـ PID 2. البارامترات P40.35, P40.37 مضبوطة بشكل خاطئ.	1. قيمة ضبط التغذية العكسية لـ PID ( P40.35, P40.36, P40.37 ) لا تساوي الصفر.	Er.FbL	36	ضياح التغذية العكسية للمتحكم PID أثناء العمل
1. قم بتصفير التشغيل. 2. قم بتصفير التشغيل.	1. إشارة الخطأ المعرف من قبل المستخدم أدخلت من خلال الدخل الرقمي. 2. إشارة الخطأ المعرف من قبل المستخدم أدخلت من خلال الدخل/الخرج الافتراضي.	Er.Ud1	37	خطأ معرف من قبل المستخدم 1
1. قم بتصفير التشغيل. 2. قم بتصفير التشغيل.	1. إشارة الخطأ المعرف من قبل المستخدم أدخلت من خلال الدخل الرقمي. 2. إشارة الخطأ المعرف من قبل المستخدم أدخلت من خلال الدخل/الخرج الافتراضي.	Er.Ud2	38	خطأ معرف من قبل المستخدم 2
تحقق من البارامترات P47.05, P47.07	تردد الخرج أقل من عتبة اكتشاف الضوء والإشعاع الشمسي ضعيف.	Sleep	39	تحذير ضعف شدة الإشعاع الشمسي
تحقق من البارامترات من P47.18 وحتى P47.21.	التحسس لانذار مياه ممتلئة ومستوى مياه منخفض من خلال قطب الدخل الرقمي، عند التحكم الآلي بالمستوى.	A.FULL	40	حماية المياه كاملة
تحقق من البارامترات من P47.22 وحتى P47.24.	استطاعة الخرج أقل من البارامتر P47.22 (قيمة حماية الاستطاعة الدنيا) أثناء تشغيل المضخة الكهروضوئية.	A.PLo	41	حماية استطاعة منخفضة
تحقق من البارامترات من P47.25 وحتى P47.27.	قيمة التيار الفعلي للخرج r27.06 أقل من P47.25 والزمن P47.26 ثابت أثناء التشغيل.	A.oC	42	حماية تيار زائد

## الفصل السادس اتفاقية الخدمة

- 1- إن فترة الضمان المجاني للجهاز هي 18 شهر صالحة منذ تسليم في المعمل والمرتبطة بالرقم التسلسلي للجهاز S/N الموجود على لصاقة الجهاز.
- 2- الخدمة مجانية للأعطال الناتجة من سوء او خطأ التصنيع.
- 3- بالنسبة للخدمة التي تكون خارج فترة الضمان أو للأعطال التي لا تتعلق بسوء التصنيع فإنها غير مجانية وتشمل الحالات التالية:
  - الأعطال الناتجة من سوء أو خطأ التركيب أو ضبط البارامترات خاطئ أو استخدام محرك غير مناسب.
  - الأعطال غير المقبولة لمزود المعمل كتعديل أحد عناصر الجهاز.
  - الأعطال الناتجة من استخدام الجهاز في التطبيقات غير المشمولة.
  - الأعطال الناتجة من الكوارث الطبيعية كالفيضانات والزلازل وحوادث الحريق.
  - الحالات التي لا يكون فيها الرقم التسلسلي الخاص بالجهاز واضح بشكل كافي.

## بطاقة كفاءة صيانة لجهاز انفرتر ضخ شمسي

اسم الشركة:		
العنوان:		
المتعاقد:	عنوان البريد:	
فاكس:	الهاتف:	
طراز الانفرتر الشمسي:		معلومات المنتج
الرقم التسلسلي:	الاستطاعة الاسمية:	
تاريخ الشراء:	رقم العقد:	
رقم الهاتف:	مهندس الخدمة:	تسجيل إصلاح
	تاريخ الإصلاح	
معلومات العطل:		
ملاحظات حول منتجنا		
التاريخ	توقيع المستخدم	
تقرير زيارة العودة		
التاريخ	توقيع فريق الخدمة	